

Bona OptiSpread UX

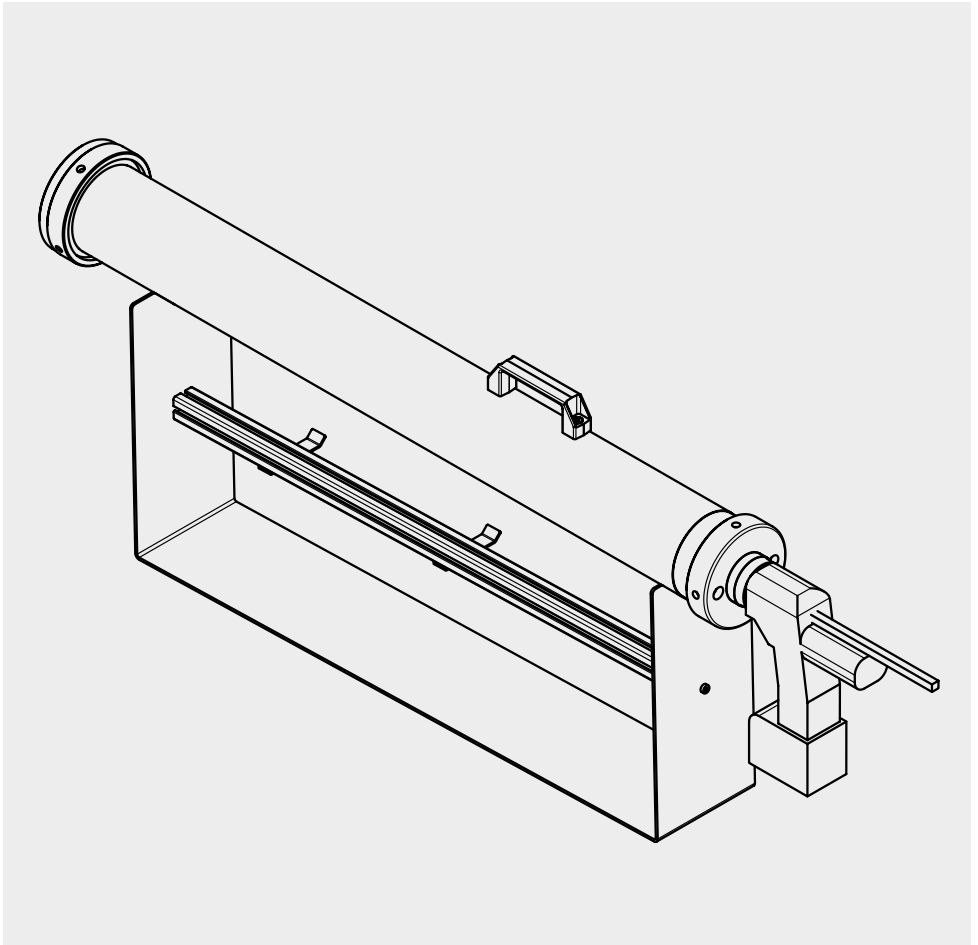

1. Preface	3
2. Important information	4
2.1. EC Declaration of Conformity	4
2.2. What you need to know about this instructions manual	5
2.3. Labelling in the instructions manual	6
3. Field of application and product description	6
3.1. Intended use	6
3.2. Technical data Bona OptiSpread UX	7
3.3. Technical data battery	7
4. Product safety instructions	7
4.1. Device safety	7
4.2. General safety instructions	8
4.3. Safety instructions for handling battery-powered tools	9
5. Scope of delivery and operation	10
5.1. Scope of delivery	10
5.2. Operation	10
5.2.1. Charging the battery	10
5.2.2. Filling/tubular bag change	11
5.2.3. Adhesive application	12
5.2.4. Changing the nozzle	14
5.2.5. Subfloor structure	14
6. Maintenance and cleaning	15
6.1. Maintenance	15
6.2. Cleaning	15
6.3. Cleaning the adhesive nozzle	15
7. Storage and transport	16
7.1. Proper storage	16
7.2. Transport	17
8. Defect detection	17
9. Technical drawing	18
10. Service address	19
11. Disposal	19

Thank you for purchasing our Bona OptiSpread UX. The Bona OptiSpread system allows you to apply Bona parquet adhesives easily and ergonomically in 9 kg tubular bags.

The Bona OptiSpread UX battery now offers you even more convenience. In addition to the large filling tube and the wide application nozzle, the processing of Bona adhesives is now independent of compressed air due to the new battery drive, which makes the transport and connection of a separate compressor unnecessary. With the two batteries included, you can carry out your work on site without any problem.

We kindly ask you to read this instructions manual carefully and attentively before using your new Bona OptiSpread UX for the first time to ensure optimal and safe use. Please store this instructions manual with care, preferably together with the proof of purchase.

We hope you enjoy your new Bona OptiSpread UX.

Bona®

This instructions manual has been compiled with the greatest possible care. Nevertheless, we reserve the right to optimise and technically adapt these instructions at any time. Illustrations may differ from the original. Version: March 2021

2. Important information

Operating manual

2.1. EC Declaration of Conformity

We hereby declare that the machine described below, in its design and construction and in the version placed on the market by us, complies with the essential health and safety requirements of EC Directive 2006/42/EC. In the event of a change to the machine not agreed with us, this declaration shall lose its validity. EC manufacturer's declaration according to the Machinery Directive 2006/42/EC, Annex II A.

Manufacturer / Distributor:

Bona AB Germany
Auf dem Aurain 6
65549 Limburg

Description and identification of the machine:

Product designations: Bona OptiSpread UX
Manufacturing year: From August 2021
Item number: AT32046061
Series/type designation: Bona OptiSpread UX

The following harmonised standards were applied:

EN 61310-2:1995 Safety of machinery – Indication, marking and actuation – Part 2: Requirements for marking (IEC 1310-2:1995)

EN 61310-3:1999 Safety of machinery – Indication, marking and actuation – Part 3: Requirements for the location and operation of actuators (IEC 61310-3:1999)

EN 614-2:2000 Safety of machinery – Ergonomic design principles – Part 2: Interactions between the design of machinery and work tasks

EN 55014-1: Electromagnetic compatibility. Requirements for household appliances, electric tools and similar apparatus – Part 1: Emission

EN 55014-2: Electromagnetic compatibility. Requirements for household appliances, electric tools and similar apparatus – Part 2: Immunity

EN 60745: Hand-held motor-operated electric tools – Safety – Part 1: General requirements

Thorsten Kusch
Supply Chain Director for EMEA /APAC

Torben Schuy
Product Management

Warranty

Bona AB Germany gives a 24-month warranty on this product. During this period, any material or production defects found on the unit will be repaired by Bona free of charge.

Operating manual

Excluded from the warranty are defects that are not due to material or production faults, e.g.

- transport damage of any kind
- defects due to improper installation
- defects due to improper use
- defects due to improper handling
- defects resulting from improperly performed repairs or attempted repairs by persons and/or companies not authorised by Bona
- normal operational wear and tear (e.g. adhesive nozzles)
- cleaning of components
- Furthermore, we do not assume any warranty for devices whose serial number has been falsified, changed or removed.

A warranty claim also expires if parts are installed in the device that are not approved by Bona GmbH. Claims that go beyond free fault rectification, such as claims for damages, are not part of the scope of warranty.

Make a note of the serial number of your Bona OptiSpread UX which is located on the bottom cover of the unit:

Purchase date _____

Serial number (please enter) _____

This should be indicated as best as possible with the date of purchase and invoice number for questions, suggestions and complaints.

2.2. What you need to know about this instructions manual

Pay special attention to the instructions in bold in this manual, which are very important for the use of the Bona OptiSpread UX. The information in brackets is general and serves for better understanding.

Significance of the instructions manual

The instructions manual is part of the product, read it carefully as well as the quick start guide before first use to familiarise yourself with the Bona OptiSpread UX and to be able to work optimally with this tool. The instructions manual must be retained throughout the service life of the Bona OptiSpread UX and passed on to subsequent owners and users.

Operating instructions

Parts of this instructions manual correspond to operating instructions. In particular, the use and protective measures described under points 5 – 9.

2.3. Labelling in the instructions manual

Attention danger! The safety instructions marked with this symbol must be observed. Failure to comply can cause serious and far-reaching damage to health as well as immense damage to property.



Information.

Under this sign you will find helpful tips and information.

3. Field of application and product description

3.1. Intended use

The Bona OptiSpread UX is a parquet adhesive applicator, among other things specially developed for the application of the high viscosity adhesive Bona R848T. Basically, other adhesives produced by Bona GmbH Germany can also be pressed out in the 9 kg foil bag. The device should enable you to perform your work faster, easier and above all more ergonomically.

By pressing the on/off switch, the adhesive is pressed out of the nozzle and can thus be applied quickly and evenly to the subfloor.

The ElektraFlow® drive used forces the adhesive easily and evenly out of the adhesive nozzle. On the one hand, the application quantity of the adhesive can be adjusted individually for each work process by the different toothings, the application speed and/or the feed rate.

3.2. Technical data Bona OptiSpread UX

Length:	1030 mm [Toothed rack retracted] 2300 mm [Toothed rack extended]
Weight (empty):	12 kg [filled approx. 20 kg]
Inner diameter	
Filling tube:	100 mm
Tubular bag size:	9 kg
Nozzle:	PVC adhesive nozzle with teeth 1000 F [TKB B10] (optionally available 1500 F/G)
Material piston:	POM-DELRIN
Application width:	500 mm
Adhesives:	Bona silane adhesives in 9 kg foil bag

3.3. Technical data battery

Type:	Li battery
Voltage:	18 Volt 2 A
Mains voltage:	100-240 V 50-60 HZ 60 Watt
Charging time:	approx. 35 – 45 minutes
Reach:	approx. 60-80 m ²

4. Product safety instructions

4.1. Device safety



Improper use of the device, accessories and electrical components can cause damage to health, property, malfunctions and damage to the device. The device may only be used for its intended purpose.

Therefore, read the instructions manual of the tool carefully before start-up and familiarise yourself with the product. This is the only way to ensure safe and proper operation.

4.2. General safety instructions



Observe general safety and accident prevention regulations! In addition to the instructions in this operating manual, the general safety and accident prevention regulations of the legislator must be observed. Keep your workspace tidy! Disorder in the work area can result in accidents.

Pass on the instructions manual to third parties. Ensure that third parties only use this device after receiving the necessary instructions.

Always handle and operate your Bona OptiSpread UX with care.

The Bona OptiSpread UX must only be used by skilled personnel or explicitly trained persons, otherwise serious operating errors and injuries may occur.

Keep children away and secure against unauthorised use. Never leave the unit unattended when it is ready for use or in operation. Do not allow children near it under any circumstances. Children are not allowed to use this product. Secure the product against unauthorised use.

Check for damage. Check the device for any damage before putting it into operation. If the device has any defects, it must not be put into operation under any circumstances.

Do not use sharp objects. Never insert pointed and/or metallic objects inside the device.

Fill Bona OptiSpread UX only with Bona silane adhesive in a 9 kg foil bag. No non-system adhesive systems may be processed with the machine. This leads to the exclusion of any warranty claims. Also make sure that the adhesives correspond to approx. room temperature. Cold adhesives are tougher, which leads to higher battery consumption and strain on the feed. Therefore, always acclimatise the adhesive sufficiently before processing.

CAUTION! Store the Bona OptiSpread UX in the holder provided when not in use. To do this, choose a place where it is not a trip or fall hazard.

Only use the Bona OptiSpread UX with the nozzle screwed on and secured!

Make sure that your hands do not get into the area of the piston or the feed device to avoid injuries. Never use grease or other lubricants such as fats or oils for the working piston!

Only use original accessories! Do not carry out repairs yourself, but contact your Bona system technician or our Service Hotline.

Do not misuse: The machine is only designed for the application of Bona parquet adhesives from foil bags!

When folding the folding stand out of the parking position, be careful not to crush fingers and hands! Wear appropriate clothing. Do not wear loose clothing or jewellery. Tie up long hair. Keep hair, clothing and gloves away from moving parts. Loose clothing, jewellery and long hair can get caught in moving parts.

Apply the adhesive only to the desired working areas! Avoid contact with sensitive surfaces and those ready for use.

4.3. Safety instructions for handling battery-powered tools



Do **NOT** expose power tools to rain or moisture. Water entering a power tool increases the risk of electric shock.

Keep your power tools safe! Unused power tools and battery packs should be stored in a dry elevated or locked place, out of the reach of children.

Regularly check the plug and cable of the power tool and have it replaced by a recognised specialist if damaged. Check extension cables regularly and replace if damaged. Keep handle dry and free from oil and grease.

Have your power tool repaired by a qualified electrician! This power tool complies with the relevant safety regulations. Repairs may only be carried out by a qualified electrician using original spare parts, otherwise accidents may occur for the user.

Only charge the battery with the charger provided. Make sure that the power supply is suitable for the charger supplied. Also ensure that the battery is correctly aligned and inserted into the charger as instructed. Do not attempt to open batteries or the charger. They do not contain any repairable parts.

5.1. Scope of delivery

Before the first commissioning, the delivery must first be checked for completeness in accordance with the scope of delivery below. If, contrary to expectations, parts are missing, please report this immediately to your local Bona system consultant or contact our Service Hotline on +49 (0) 180-42 66 283.

Scope of delivery Bona OptiSpread UX

Quantity	Part
1	Bona OptiSpread UX
1	battery charger (+mains connection)
2	18.8 V Li battery blocks
3	nozzles 1000 F [B10] (optional 1500F/G)
1	nozzle head
1	support stand
1	hook spanner
1	screwdriver PZ 1/80
1	screw set for nozzle assembly
1	spare parts list
1	transport bag

To open the tubular bags, we recommend using a pair of pliers, which are not included in the scope of delivery.

5.2. Operation

5.2.1. Charging the battery

The battery blocks supplied are shipped from the factory with a low charge to avoid potential problems. They must therefore be charged before use until the green LED on the front of the charger lights up continuously.

When the charger is connected to the mains power, the red LED lights up. When inserting the battery, the green LED flashes to indicate that the battery is being charged. If the green LED lights up continuously, charging is connected.

A flashing red LED indicates that the battery is faulty. This could be because the battery is hot, cold or faulty. Disconnect it from the charger and wait 30 minutes before trying to charge the battery again.



Note: If the charger does not charge the battery under normal conditions, please contact the Bona service number listed.

Note: When charging for the first time, batteries do not charge completely. Several cycles are required for a full charge.



Only charge the battery with the charger provided.

Make sure that the power supply is suitable for the charger supplied. Also ensure that the battery is correctly aligned and inserted into the charger as instructed.

Do not attempt to open batteries or the charger. They do not contain any repairable parts.

RED LIGHT – CHARGER IS SUPPLIED WITH POWER
FLASHING RED LIGHT – BATTERY IS HOT, COLD OR FAULTY
GREEN LIGHT – BATTERY IS FULLY CHARGED
FLASHING GREEN LIGHT – BATTERY IS BEING CHARGED

Once the battery is fully charged, the Bona OptiSpread UX battery can be used.

5.2.2. Filling/tubular bag change

To fill the Bona OptiSpread UX, as well as to change an emptied tubular bag, place the machine on the supplied support stand. Secure the machine at the head end with the clamping rubber.

**NEVER PLACE THE BONA OPTISPREAD UX ON THE TOOTHED RACK.
 THIS CAN LEAD TO MALFUNCTIONS!!**

1. Unscrew the nozzle head, which is fastened to the filling tube with a union nut and put it to one side.
2. Remove the remaining emptied tubular bag
3. Unlock the toothed rack and pull it out again completely by the hook handle (fig. 1)
4. Insert the new tubular bag horizontally and remove the clip. When inserting, please make sure that the bag does not kink (fig. 2, 3)
5. Screw the nozzle head back on, loosen the clamping rubber and take the machine off the support stand. When placing the nozzles, make sure that the pointed end of the teeth points upwards.

5.2.3. Adhesive application

To do this, simply place the filled Bona OptiSpread UX on the nozzle head, press the on switch and walk back while doing so. (fig 4)



Fig. 1



Fig. 2



Fig. 3



Fig. 4

The amount of adhesive applied depends largely on your walking speed, the nozzle size and the feed rate, which is continuously adjustable from 1-9.



Notes:

The first time you squeeze out of a new nozzle, it takes a moment for the adhesive to come out of the holes.

If the power switch is released, the adhesive application is stopped immediately. The piston is moved back minimally (audible). This enables precise and dosed adhesive application.

Tubular bag

If possible, an attempt should be made to empty the adhesive bag completely. If this is not possible, the opened bag can remain in the machine for up to 12 hours. The machine must be stored horizontally.

In case of longer interruptions of work, the opened bag should be taken out and closed with a cable tie. The bag sealed in this way can then be used again when needed.

Depending on the age of the film bags, gas pressure can build up inside, causing the film to inflate. This may make insertion difficult. It is advisable to prick the foil near the clip with a needle. This allows the excess pressure to escape. This, however, has no effect on the corresponding adhesive.

Nozzle

In case of longer work interruptions (up to 12 hours), adhesive that has leaked out at the nozzle tooth will harden. Here we recommend removing excess adhesive with Bona Cleaning Wipes and covering the exit openings with tape.

In case of longer interruptions, clean the nozzle or replace it with a new one if necessary. Hardened adhesive should not be forced out by squeezing the following adhesives. This can lead to damage to the drive or heavy soiling.

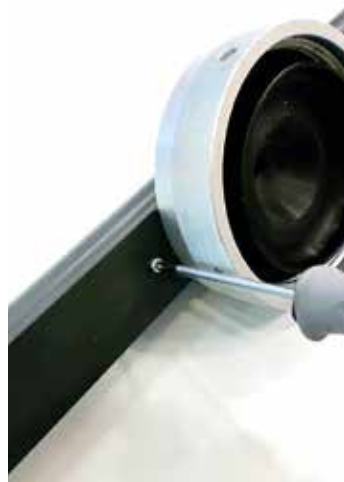

Feed

The toothed rack is set at the factory so that it does not move beyond the mark indicated by a red arrow. When the spot is reached, the adhesive application is interrupted.

5.2.4. Changing the nozzle

1. Loosen the fastening screws on the underside, remove the nozzle and dispose of it.
2. Fit the new nozzle and fix it with the fastening screws.
3. If there is hardened adhesive in the feed channel and inside the nozzle foot, remove it manually.
4. Liquid adhesive does not need to be removed.

5.2.5. Subfloor structure

The subfloor must meet the requirements of DIN 18356 for an optimal application pattern and function of the adhesive and must be ready for laying. If necessary, the subfloor must be prepared for laying by taking suitable measures. You will find the corresponding Bona products in our extensive product range.

6. Maintenance and cleaning

6.1. Maintenance

The Bona OptiSpread UX is maintenance-free when used properly, carefully and in accordance with the instructions manual.

6.2. Cleaning

The Bona OptiSpread UX is factory fitted with a PTFE working piston. The use of any lubricants, greases, oils or similar is not permitted. Therefore, if necessary, clean the inside of the pipe only with compressed air or a clean, lint-free cotton cloth or Bona Cleaning Wipes.

The upper part of the filling tube as well as the outer thread tend to be exposed to the most contamination from fresh adhesive, which can get onto the thread and the inside of the filling tube in very small quantities when the tubular bag is changed. These fresh adhesive spills should be removed immediately with Bona Cleaning Wipes, as an accumulation of adhesive in the threads or the inside of the tube can lead to unwanted adhesive leakage.



Regular cleaning of the affected parts of the machine guarantee a long lasting function of the Bona OptiSpread UX and an even lower cleaning effort after finishing your work!

6.3. Cleaning the adhesive nozzle

Basically, the adhesive nozzle is designed as a single-use nozzle that can be disposed of after the construction project is finished. Nevertheless, the nozzle is in any case suitable for multiple use. However, it is not necessary to specify a specific range, as the nozzle itself has a long service life due to the resistant material and with regular cleaning and correct handling.

However, it is possible to use the nozzle several times after thorough cleaning.

Cleaning should be done as follows:

- First dismantle the nozzle as described under point 5.2.4.
- Remove the side caps (fig. 5) of the nozzle and remove unhardened, fresh adhesive. This is done very easily with the help of a round rod or rag that is pulled through the tube.
- Then clean the inside with several Bona Cleaning Wipes cloths by pulling them through the nozzle.
- Adhesive residues in the teeth are easiest to remove when they have hardened. Take care not to damage the tooth mould unnecessarily with pointed and sharp objects to ensure a permanently even adhesive discharge.
- The adhesive outlet on the nozzle shoe should also be cleaned with Bona Cleaning Wipes.



Fig. 5

7. Storage and transport

7.1. Proper storage

Always store the unit lying down in its original packaging.

The nozzle of the Bona OptiSpread UX can remain on the machine during a longer work interruption of up to 12 hours. Adhesive film bags that are not completely empty can also remain in the machine. To do this, clean the outside of the nozzle with Bona Cleaning Wipes. Especially the area of the adhesive outlet should be cleaned thoroughly. Afterwards, the teeth must be covered with adhesive tape or the entire nozzle must be sealed airtight.

The machine can thus be stored or transported lying down for up to 24 hours without the risk of drying out.

In case of longer storage (> 24 h), the nozzle must be removed from the pipe. Any remaining foil bag must be squeezed out or removed beforehand. The adhesive nozzle itself is designed as a disposable nozzle and can be disposed of at the end of the construction site. However, if necessary, the nozzle can also be used several times.

Avoid permanent storage in humid or dusty places.

If the machine has been stored permanently or overnight at below +10°C, the machine must first be acclimatised to room climate (from +15°C) to ensure safe functioning of the piston.

7.2. Transport

Always transport Bona OptiSpread UX in the original packaging provided.

During transport, make sure that the machine is not damaged and secure it sufficiently to avoid transport damage.

8. Defect detection

When the Bona OptiSpread UX is operated and used properly and in accordance with the instructions and notes in this instruction manual, no malfunctions are to be expected.

However, should malfunctions occur unexpectedly, you should investigate possible sources of defects:

Battery

Is the battery fully charged? Partially charged batteries can lead to automatic shutdown of the feed due to incorrect detection of a malfunction. Therefore, always fully charge the battery! This also prevents a memory effect.

Toothed rack

Is this bent or damaged?

Therefore, never place the unit on the boom.

Adhesive residue

Are there hardened adhesive residues in the machine/nozzle? If so, remove them or change the nozzle. Pay particular attention to the notes under chapter 5 and 6.

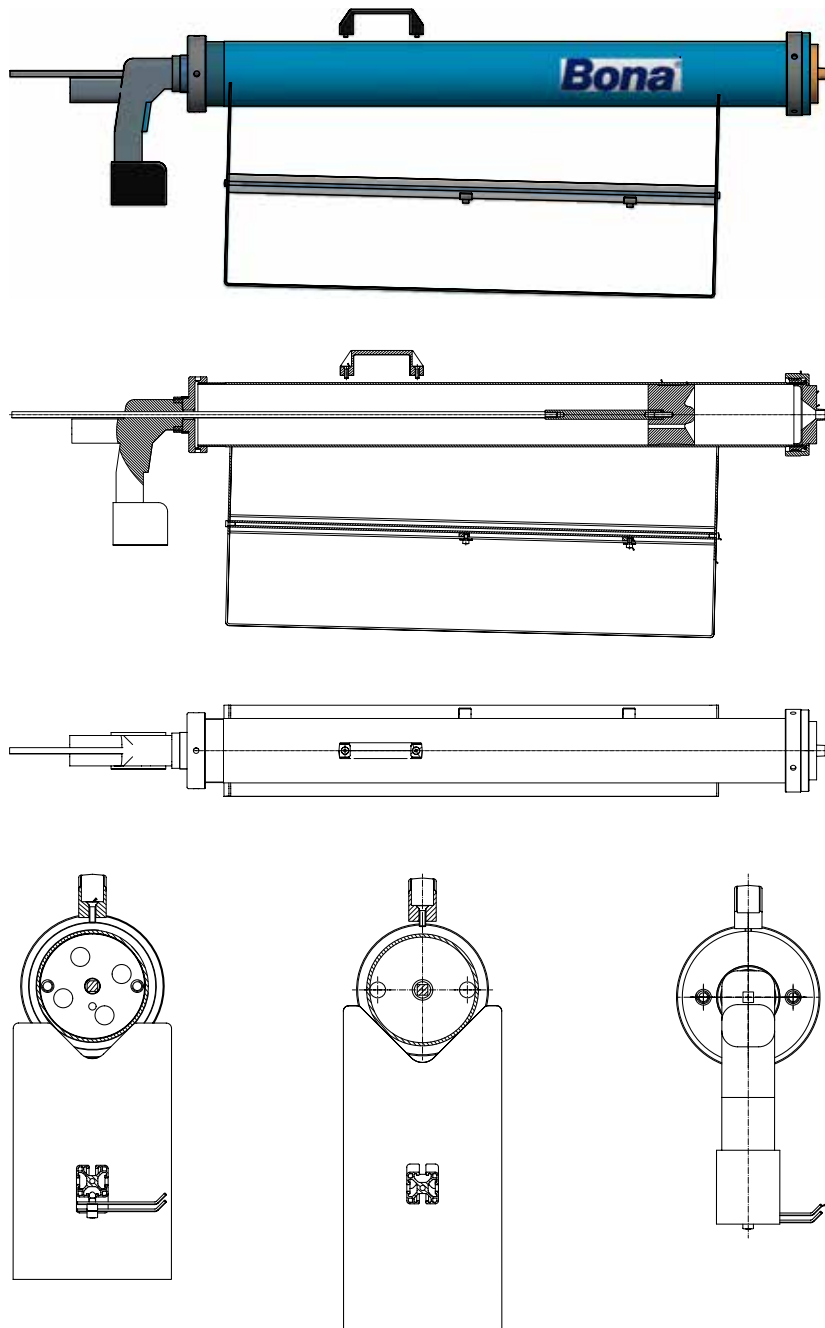

The distribution of spare parts as well as any necessary repairs are carried out in the name of and on the account of the company

ARNOLD GmbH & Co. KG
P.O. Box 1220
35772 Weilburg
+49 6471 93940

If you have any questions, suggestions or complaints, please contact your Bona system advisor in the first instance.

Please explain your concerns in detail and provide him/her with the serial number on the lid of the Bona OptiSpread UX and the date of purchase, if applicable.

11. Disposal

The piston, battery and charger must be disposed of in accordance with the relevant regulations of the local waste disposal authorities.

1. Vorwort	21
2. Wichtige Informationen	22
2.1. EG-Konformitätserklärung	22
2.2. Was Sie über diese Betriebsanleitung wissen müssen	23
2.3. Kennzeichnung in der Bedienungsanleitung	24
3. Anwendungsbereich und Produktbeschreibung	24
3.1. Bestimmungsgemäße Verwendung	24
3.2. Technische Daten Bona OptiSpread UX	25
3.3. Technische Daten Akku	25
4. Produktsicherheitshinweise	25
4.1. Gerätesicherheit	25
4.2. Allgemeine Sicherheitshinweise	26
4.3. Sicherheitshinweise für den Umgang mit batteriebetriebenen Werkzeugen	27
5. Lieferumfang und Bedienung	28
5.1. Lieferumfang	28
5.2. Bedienung	28
5.2.1. Aufladen des Akkus	28
5.2.2. Befüllung/Schlauchbeutelwechsel	29
5.2.3. Klebstoffauftrag	30
5.2.4. Düse wechseln	32
5.2.5. Unterbodenbeschaffenheit	32
6. Wartung und Reinigung	33
6.1. Wartung	33
6.2. Reinigung	33
6.3. Reinigung der Klebstoffdüse	33
7. Lagerung und Transport	34
7.1. Ordnungsgemäße Lagerung	34
7.2. Transport	35
8. Fehlererkennung	35
9. Technische Zeichnung	36
10. Serviceadresse	37
11. Entsorgung	37

Vielen Dank dass Sie sich zum Kauf unserer Bona OptiSpread UX entschieden haben. Das Bona OptiSpread System ermöglicht Ihnen einen einfachen und ergonomischen Klebstoffauftrag der Bona Parkettklebstoffe in 9 Kg Schlauchbeuteln.

Dabei bietet Ihnen die Bona OptiSpread UX Akku nun noch mehr Komfort. Neben dem großem Füllrohr und der breiten Auftragsdüse ist die Verarbeitung der Bona Klebstoffe durch den neuen Akku Antrieb nun unabhängig von Druckluft, was somit den Transport und Anschluss eines separaten Kompressors unnötig macht. Durch die beiden mitgelieferten Batterien können Sie bedenkenlos Ihre Arbeit vor Ort durchführen.

Wir bitten Sie, sich diese Bedienungsanleitung vor der ersten Inbetriebnahme Ihrer neuen Bona OptiSpread UX sorgfältig und aufmerksam durchzulesen, um Ihnen eine optimale und sichere Nutzung zu gewährleisten. Bitte heben Sie diese Bedienungsanleitung sorgfältig, am besten mit dem Kaufbeleg zusammen, auf.

Viel Freude mit Ihrer neuen Bona OptiSpread UX wünscht Ihnen Ihre

Bona®

Diese Bedienungsanleitung wurde mit größtmöglicher Sorgfalt zusammengestellt. Dennoch behalten wir uns vor, diese Anleitung jederzeit zu optimieren und technisch anzupassen. Abbildungen können vom Original abweichen. Stand: März 2021

2.1. EG-Konformitätserklärung

Hiermit erklären wir, dass die nachstehend bezeichnete Maschine in ihrer Konzeption und Bauart sowie in der von uns in Verkehr gebrachten Ausführung den grundlegenden Sicherheits- und Gesundheitsanforderungen der EG-Richtlinie 2006/42/EG entspricht. Bei einer mit uns nicht abgestimmten Änderung der Maschine verliert diese Erklärung ihre Gültigkeit. EG-Herstellererklärung nach Maschinenrichtlinie 2006/42/EG, Anhang II A.

Hersteller/Inverkehrbringer:

Bona AB Deutschland
Auf dem Aurain 6
65549 Limburg

Beschreibung und Identifizierung der Maschine:

Produktbezeichnungen: Bona OptiSpread UX
Baujahr: Ab August 2021
Artikelnummer: AT32046061
Serien-/Typenbezeichnung: Bona OptiSpread UX

Folgende harmonisierte Normen wurden angewandt:

EN 61310-2:1995 Sicherheit von Maschinen - Anzeigen, Kennzeichen und Bedienen - Teil 2: Anforderungen an die Kennzeichnung (IEC 1310-2:1995)

EN 61310-3:1999 Sicherheit von Maschinen - Anzeigen, Kennzeichen und Bedienen - Teil 3: Anforderungen an die Anordnung und den Betrieb von Bedienteilen (Stellteilen) (IEC 61310-3:1999)

EN 614-2:2000 Sicherheit von Maschinen – Ergonomische Gestaltungsgrundsätze - Teil 2: Wechselwirkungen zwischen der Gestaltung von Maschinen und den Arbeitsaufgaben

EN 55014-1: Elektromagnetische Verträglichkeit - Anforderungen an Haushaltgeräte, Elektrowerkzeuge und ähnliche Elektrogeräte - Teil 1: Störaussendung

EN 55014-2: Elektromagnetische Verträglichkeit - Anforderungen an Haushaltgeräte, Elektrowerkzeuge und ähnliche Elektrogeräte - Teil 2: Störfestigkeit

EN 60745: Handgeführte motorbetriebene Elektrowerkzeuge - Sicherheit - Teil 1: Allgemeine Anforderungen

Thorsten Kusch
Supply Chain Director for EMEA /APAC

Torben Schuy
Product Management

Gewährleistung

Die Firma Bona AB Deutschland gibt auf dieses Produkt eine Gewährleistung von 24 Monaten. In diesem Zeitraum werden an dem Gerät festgestellte Material- oder Produktionsfehler vom Bona kostenlos behoben.

Ausgeschlossen von der Gewährleistung sind Fehler, die nicht auf Material- oder Produktionsfehlern beruhen, z. B.

- Transportschäden jeglicher Art
- Fehler infolge unsachgemäßer Installation
- Fehler infolge eines nicht bestimmungsgemäßen Gebrauchs
- Fehler infolge vorschriftswidriger Behandlung
- Fehler infolge unsachgemäß ausgeführter Reparaturen oder Reparaturversuche durch nicht von Bona autorisierte Personen und/oder Unternehmen
- Normaler betriebsbedingter Verschleiß (z.B. Klebstoffdüsen)
- Reinigung von Komponenten
- Ferner übernehmen wir keine Gewährleistung für Geräte, deren Serien-Nummer verfälscht, verändert oder entfernt wurde.

Ein Gewährleistungsanspruch erlischt auch, wenn in das Gerät Teile eingebaut werden, die nicht von der Bona GmbH zugelassen sind. Ansprüche, die über die kostenlose Fehlerbeseitigung hinausgehen, wie z. B. Schadensersatz- Ansprüche sind nicht Bestandteil des Gewährleistungsumfanges.

Notieren Sie sich hier die Seriennummer Ihrer Bona OptiSpread UX welche sich auf dem unteren Deckel des Gerätes befindet:

Kaufdatum _____

Seriennummer (bitte eintragen) _____

Diese sollte bei Fragen, Anregungen und Reklamationen bestmöglich mit Kaufdatum und Rechnungsnummer angegeben werden.

2.2. Was Sie über diese Betriebsanleitung wissen müssen

Beachten Sie in dieser Betriebsanleitung besonders die fettgedruckten Hinweise, welche für die Benutzung der Bona OptiSpread UX sehr wichtig sind. Die Informationen in Klammern sind allgemein und dienen zum besseren Verständnis.

Bedeutung der Betriebsanleitung

Die Betriebsanleitung ist ein Teil des Produktes, lesen Sie diese sowie die Kurzanleitung vor der Erstinbetriebnahme sorgfältig durch, um sich mit der Bona OptiSpread UX vertraut zu machen und optimal mit diesem Werkzeug arbeiten zu können. Die Betriebsanleitung muss über die gesamte Lebensdauer der Bona OptiSpread UX behalten werden und an nachfolgende Besitzer und Benutzer übergeben werden.

Betriebsanweisung

Teile dieser Betriebsanleitung entsprechen einer Betriebsanweisung. Insbesondere die unter Punkt 5. – 9. beschriebenen Verwendung- und Schutzmaßnahmen.

2.3. Kennzeichnung in der Bedienungsanleitung

Achtung Gefahr! Die mit diesem Symbol gekennzeichneten Sicherheitsvorschriften sind unbedingt zu beachten. Die Missachtung kann schwerwiegende und weitreichende gesundheitliche Schäden sowie immense Sachschäden verursachen.



Information.
Unter diesem Zeichen finden Sie hilfreiche Tipps und Informationen.

3. Anwendungsbereich und Produktbeschreibung**3.1. Bestimmungsgemäße Verwendung**

Die Bona OptiSpread UX ist ein Parkettklebstoffauftragsgerät, u.a. speziell entwickelt für den Auftrag der hochviskosen Klebstoffe Bona R848T oder Bona Quantum T. Grundsätzlich können dabei auch andere von der Firma Bona GmbH Deutschland hergestellte Klebstoffe im 9 Kg Folienbeutel ausgepresst werden. Das Gerät soll Ihnen dabei ermöglichen Ihre Arbeit schneller, einfacher und vor allem ergonomischer auszuführen.

Durch das Betätigen des Ein-/Ausschalters wird der Klebstoff aus der Düse herausgepresst und kann somit schnell und gleichmäßig auf dem Unterboden aufgetragen werden.

Durch den verwendeten Antrieb ElektraFlow® wird der Klebstoff einfach und gleichmäßig aus der Klebstoffdüse herausgepresst. Die Auftragsmenge des Klebstoffes kann zum einen durch die verschiedenen Zahnungen, der Auftragsgeschwindigkeit und/oder der Vorschubgeschwindigkeit individuell bei jedem Arbeitsvorgang angepasst werden.

3.2. Technische Daten Bona OptiSpread UX

Länge:	1030 mm [Zahnstange eingefahren] 2300 mm [Zahnstange ausgefahren]
Gewicht (leer):	12 Kg [Befüllt ca. 20 Kg]
Innendurchmesser	
Füllrohr:	100 mm
Schlauchbeutelgröße:	9 Kg
Düse:	PVC Klebstoffdüse mit Zahnung 1000 F [TKB B10] (optional erhältlich 1500 F/G)
Material Kolben:	POM-DELRIN
Auftragsbreite:	500 mm
Klebstoffe:	Bona Silanklebstoffe im 9 Kg Folienbeutel

3.3. Technische Daten Akku

Typ:	Akku Li
Spannung:	18 Volt 2 A
Netzspannung:	100-240 V 50-60 HZ 60 Watt
Ladezeit:	ca. 35 – 45 Minuten
Reichweite:	ca. 60-80 m ²

4. Produktsicherheitshinweise**4.1. Gerätesicherheit**

Eine unsachgemäße Benutzung des Gerätes, der Zubehörteile und der elektrischen Komponenten kann gesundheitliche Schäden, Sachschäden sowie Fehlfunktionen und Geräteschäden verursachen. Das Gerät darf nur für den dafür ausgesprochenen Zweck verwendet werden.

Lesen Sie vor Inbetriebnahme die Betriebsanleitung des Werkzeuges daher sorgfältig durch und machen Sie sich mit dem Produkt vertraut. Nur so kann ein sicherer und einwandfreier Betrieb gewährleistet werden.

4.2. Allgemeine Sicherheitshinweise



Allgemeine Sicherheit- und Unfallverhütungsvorschriften beachten! Zusätzlich zu den Hinweisen in dieser Bedienungsanleitung müssen die allgemeinen Sicherheit- und Unfallverhütungsvorschriften des Gesetzgebers berücksichtigt werden. Halten Sie Ihren Arbeitsbereich in Ordnung! Unordnung im Arbeitsbereich kann Unfälle zur Folge haben.

Die Bedienungsanleitung an Dritte weiter reichen. Tragen Sie dafür Sorge, dass Dritte dieses Gerät nur nach Erhalt der erforderlichen Anweisungen benutzen.

Handhaben und bedienen Sie Ihre Bona OptiSpread UX stets mit Sorgfalt.

Die Bona OptiSpread UX darf nur von Fachpersonal oder explizit geschulten Personen verwendet werden, da es ansonsten zu schwerwiegenden Bedienungsfehlern und Verletzungen kommen kann.

Kinder fernhalten und gegen Fremdbenutzung sichern. Lassen Sie das betriebsbereite oder betriebene Gerät niemals unbeaufsichtigt. Lassen Sie keinesfalls Kinder in dessen Nähe. Kindern ist der Gebrauch dieses Produktes untersagt. Sichern Sie das Produkt gegen Fremdbenutzung.

Auf Beschädigung achten. Kontrollieren Sie das Gerät vor Inbetriebnahme auf etwaige Beschädigungen. Sollte das Gerät Mängel aufweisen, darf es auf keinen Fall in Betrieb genommen werden.

Keine spitzen Gegenstände verwenden. Führen Sie niemals spitze und/oder metallische Gegenstände in das Innere des Gerätes ein.

Bona OptiSpread UX ausschließlich mit Bona Silanklebstoff im 9 Kg Folienbeutel befüllen. Es dürfen keine systemfremden Klebstoffsysteme mit der Maschine verarbeitet werden. Dies führt zum Ausschluss jeglicher Gewährleistungsansprüche. Achten Sie auch darauf, dass die Klebstoffe ca. Raumtemperatur entsprechen. Kalte Klebstoffe sind zäher, was zu einem höheren Akkuverbrauch und Belastung des Vorschubes führt. Daher den Klebstoff immer vor der Verarbeitung ausreichend akklimatisieren.

VORSICHT! Lagern Sie die Bona OptiSpread UX bei Nichtbenutzung in der dafür vorgesehenen Halterung. Wählen Sie dazu einen Ort, an dem es keine Stolper- oder Fallgefahr darstellt.

Benutzen Sie die Bona OptiSpread UX nur mit aufgeschraubter und gesicherter Düse!

Achten Sie darauf, dass Ihre Hände nicht in den Bereich des Kolbens oder der Vorschub-einrichtung geraten, um Verletzungen zu vermeiden. Verwenden Sie niemals Schmier- oder sonstige Gleitmittel wie z.B. Fette oder Öle für den Arbeitskolben!

Ausschließlich Originalzubehöerteile verwenden! Führen Sie keine eigenen Reparaturen durch sondern wenden Sie sich in dem Fall an Ihren Bona Systemtechniker oder unsere Service Hotline.

Nicht zweckentfremden: Die Maschine ist nur für den Auftrag von Bona Parkettklebstoffen aus Folienbeuteln konzipiert!

Achten Sie beim Einklappen des Klappständers aus der Parkposition auf Quetschgefahr für Finger und Hände! Tragen Sie angemessene Kleidung. Tragen Sie keine losen Kleidungsstücke oder Schmuck. Binden Sie langes Haar zusammen. Halten Sie Haare, Kleidung und Handschuhe von beweglichen Teilen fern. Lose Kleidung, Schmuck und langes Haar können sich in beweglichen Teilen verfangen. Tragen Sie den Klebstoff nur auf die gewünschten Arbeitsstellen auf! Vermeiden Sie Kontakt zu empfindlichen und flächenfertigen Oberflächen.

4.3. Sicherheitshinweise für den Umgang mit batteriebetriebenen Werkzeugen



Elektrowerkzeuge dürfen **NICHT** Regen oder Nässe ausgesetzt werden. Durch in ein Elektrowerkzeug eindringendes Wasser erhöht sich die Gefahr eines Stromschlags.

Bewahren Sie Ihre Elektrowerkzeuge sicher auf! Unbenutzte Elektrowerkzeuge und Akkublöcke sollten an einem trockenen hochgelegenen oder abgeschlossenen Ort, außerhalb der Reichweite von Kindern abgelegt werden.

Kontrollieren Sie regelmäßig den Stecker und das Kabel des Elektrowerkzeuges und lassen Sie es bei Beschädigung von einem anerkannten Fachmann erneuern. Kontrollieren Sie Verlängerungskabel regelmäßig und ersetzen Sie es, wenn es beschädigt ist. Halten Sie Handgriff trocken und frei von Öl und Fett.

Lassen Sie Ihr Elektrowerkzeug durch eine Elektrofachkraft reparieren! Dieses Elektrowerkzeug entspricht den einschlägigen Sicherheitsbestimmungen. Reparaturen dürfen nur von einer Elektrofachkraft ausgeführt werden, indem Originalersatzteile verwendet werden, anderenfalls könne Unfälle für den Anwender entstehen.

Laden Sie den Akku nur mit dem bereitgestellten Ladegerät auf. Vergewissern Sie sich, dass die Stromversorgung für das mitgelieferte Ladegerät geeignet ist. Sorgen Sie auch dafür, dass der Akku richtig ausgerichtet und vorschriftsmäßig in das Ladegerät eingesetzt wurde. Versuchen Sie nicht, Akkus oder das Ladegerät zu öffnen. Sie enthalten keine reparierbaren Teile.

5.1. Lieferumfang

Vor der ersten Inbetriebnahme ist die Lieferung zunächst auf ihre Vollständigkeit gemäß dem u.a. Lieferumfang hin zu überprüfen. Sollten wider Erwarten Teile fehlen, melden Sie dies bitte umgehend ihrem zuständigen Bona Systemberater oder wenden Sie sich an unsere Service Hotline unter +49 (0) 180-42 66 283

Lieferumfang Bona OptiSpread UX

Menge Teil

1 St.	Bona OptiSpread UX
1 St.	Batterie Ladegerät (+Netzanschluss)
2 St.	18.8 V Li Akkublöcke
3 St.	Düsen 1000 F [B10] (optional erhältlich 1500F/G)
1 St.	Düsenkopf
1 St.	Ablagebock
1 St.	Hakenschlüssel
1 St.	Schraubendreher PZ 1/80
1 St.	Schraubensatz zur Düsenmontage
1 St.	Ersatzteilliste
1 St.	Transporttasche

Zum Öffnen der Schlauchbeutel empfiehlt sich die Verwendung einer Kneifzange, welche nicht im Lieferumfang enthalten ist.

5.2. Bedienung

5.2.1. Aufladen des Akkus

Die mitgelieferten Akkublöcke werden werkseitig mit geringer Ladung versandt, um mögliche Probleme zu vermeiden. Sie müssen daher vor Gebrauch aufgeladen werden, bis die grüne LED an der Vorderseite des Ladegeräts kontinuierlich aufleuchtet.

Wenn das Ladegerät an den Netzstrom angeschlossen wird, leuchtet die rote LED auf. Beim Einsetzen des Akkus blinkt die grüne LED, um anzuzeigen, dass der Akku gerade aufgeladen wird. Leuchtet die grüne LED kontinuierlich auf, ist der Ladevorgang abgeschlossen.

Eine aufblinkende rote LED weist darauf hin, dass der Akku fehlerhaft ist. Dies könnte darauf zurückzuführen sein, dass der Akku heiß, kalt oder schadhaft ist. Trennen Sie ihn vom Ladegerät und warten Sie 30 Minuten, bevor Sie erneut versuchen, den Akku aufzuladen.



Hinweis: Lädt das Ladegerät den Akku unter normalen Bedingungen nicht auf, wenden Sie sich bitte an die genannte Bona Service Nummer.

Hinweis: Beim erstmaligen Aufladen laden sich Akkus nicht vollständig auf. Für eine vollständige Ladung sind mehrere Zyklen erforderlich.



Laden Sie den Akku nur mit dem bereitgestellten Ladegerät auf.

Vergewissern Sie sich, dass die Stromversorgung für das mitgelieferte Ladegerät geeignet ist. Sorgen Sie auch dafür, dass der Akku richtig ausgerichtet und vorschriftsmäßig in das Ladegerät eingesetzt wurde.

Versuchen Sie nicht, Akkus oder das Ladegerät zu öffnen. Sie enthalten keine reparierbaren Teile.

ROTES LICHT – LADEGERÄT WIRD MIT STROM VERSORGT
AUFBLINKENDES ROTES LICHT – AKKU IST HEISS, KALT ODER FEHLERHAFT
GRÜNES LICHT – AKKU IST VOLL GELADEN
AUFBLINKENDES GRÜNES LICHT – AKKU WIRD AUFGELADEN

Sobald der Akku vollständig geladen ist, kann die Bona OptiSpread UX Akku verwendet werden.

5.2.2. Befüllung/Schlauchbeutelwechsel

Zum Befüllen der Bona OptiSpread UX, als auch zum Wechsel eines entleerten Schlauchbeutels, legen Sie die Maschine auf dem mitgelieferten Ablagebock auf. Sichern Sie dabei die Maschine dabei kopfseitig mit dem Spanngummi.

STELLEN SIE DIE BONA OPTISPREAD UX NIEMALS AUF DEM GESTÄNGE AB.
DIES KANN ZU FEHLFUNKTIONEN FÜHREN!!

1. Düsenkopf, welcher mit einer Überwurfmutter auf dem Füllrohr befestigt ist, abdrehen und zur Seite legen.
2. Restentleerten Schlauchbeutel entnehmen
3. Die Zahnstange entriegeln und am Hakengriff wieder komplett ausziehen
4. Neuen Schlauchbeutel waagrecht einführen und den Clip entfernen. Beim Einführen bitte darauf achten, dass der Beutel nicht abknickt
5. Düsenkopf wieder aufschrauben, Spanngummi lösen und die Maschine vom Ablagebock nehmen. Achten Sie beim Aufsetzen der Düsen darauf, dass das spitze Ende der Zahnung nach oben zeigt.

5.2.3. Klebstoffauftrag

Die befüllte Bona OptiSpread UX dazu einfach auf dem Düsenkopf ablegen, den Einschalter drücken und dabei zurückgehen.



Fig. 1



Fig. 2



Fig. 3



Fig. 4

Die Menge des aufgetragenen Klebstoffes richtet sich dabei maßgeblich von Ihrer Gehgeschwindigkeit, der Düsengröße und dem Vorschub, der stufenlos von 1-9 einstellbar ist.



Hinweise:

Beim ersten Auspressen aus einer neuen Düse, dauert es einen Moment bis der Klebstoff aus den Öffnungen tritt.

Wird der Einschalter losgelassen, wird der Klebstoffauftrag sofort abgebrochen. Der Kolben wird dazu minimal zurückgefahren (hörbar). Dadurch ist genauer und dosierter Klebstoffauftrag möglich.

Schlauchbeutel

Es sollte nach Möglichkeit versucht werden, den Klebstoffbeutel komplett zu entleeren. Sollte dies nicht möglich sein, kann der angebrochene Schlauchbeutel bis zu 12 Stunden in der Maschine verbleiben. Dabei ist die Maschine waagrecht zu lagern.

Bei längerer Arbeitsunterbrechung sollte der angebrochene Beutel herausgenommen und mit einem Kabelbinder verschlossen werden. Der so verschlossene Beutel kann dann bei Bedarf wieder verwendet werden.

Je nach Alter der Folienbeutel kann sich im inneren ein Gasdruck bilden, der zu einem Aufblähen der Folie führt. Dies kann u. U. das Einführen erschweren. Hier empfiehlt es sich die Folie in der Nähe des Clips mit einer Nadel einzustechen. Dadurch kann der überschüssige Druck entweichen. Dies jedoch hat keinen Effekt auf den entsprechenden Klebstoff.

Düse

Bei längeren Arbeitsunterbrechungen (bis zu 12 Stunden) wird an der Düsenzahnung ausgetretener Klebstoff aushärten. Hier empfehlen wir überstehenden Klebstoff mit Bona Cleaning Wipes zu entfernen und die Austrittsöffnungen mit einem Klebeband zu bedecken.

Bei längeren Unterbrechungen ist die Düse zu reinigen oder ggf. durch eine neue zu ersetzen. Ausgehärteter Klebstoff sollte nicht durch das Auspressen folgender Klebstoffe herausgedrückt werden. Dies kann zu Schäden am Antrieb oder starken Verschmutzungen führen.

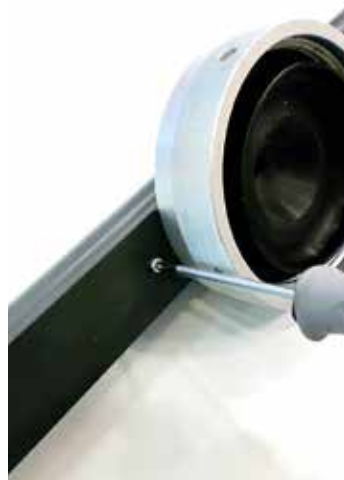

Vorschub

Die Zahnstange ist werkseitig so eingestellt, dass diese nicht über die mit einem roten Pfeil gekennzeichnete Markierung hinausfährt. Bei Erreichen der Stelle wird der Klebstoffauftrag unterbrochen.

5.2.4. Düse wechseln

1. Unterseitige Befestigungsschrauben lösen, Düse herausnehmen und entsorgen
2. Neue Düse aufsetzen und mit den Befestigungsschrauben fixieren
3. Sollte sich ausgehärteter Klebstoff im Zuführkanal und im inneren des Düsenfußes befinden, ist dieser zu manuell entfernen.
4. Flüssiger Klebstoff muss nicht entfernt werden

5.2.5. Unterbodenbeschaffenheit

Der Unterboden muss für ein optimales Auftragsbild und Funktion des Klebstoffes den Anforderungen der DIN 18356 entsprechen und verlegereif sein. Ggf. ist der Unterboden durch geeignete Maßnahmen zur Verlegereife in vorzubereiten. Entsprechende Bona Produkte finden Sie in unserem umfangreichen Produktsortiment.

6. Wartung und Reinigung

6.1. Wartung

Die Bona OptiSpread UX ist bei ordnungsgemäßer, vorsichtiger und sorgfältiger Benutzung gemäß der Bedienungsanleitung wartungsfrei.

6.2. Reinigung

Die Bona OptiSpread UX ist werkseitig mit einem PTFE Arbeitskolben versehen. Der Einsatz jeglicher Gleitmittel, Fetten, Ölen oder ähnlichem ist nicht gestattet. Reinigen Sie die Rohrinneiseite daher ggf. nur mit Druckluft oder einem sauberen, fusselfreien Baumwolltuch oder Bona Cleaning Wipes.

Der obere Teil des Füllrohres sowie das äußere Gewinde sind tendenziell den meisten Verschmutzungen durch frischen Klebstoff ausgesetzt, der beim Wechsel des Schlauchbeutel in sehr geringen Mengen auf das Gewinde und die Innenseite des Befüllrohres gelangen kann. Diese frischen Klebstoffverschmutzungen sollten umgehend mit Bona Cleaning Wipes entfernt werden, da eine Anhäufung von Klebstoff in den Gewindegängen oder der Rohrinneiseite zu einem ungewollten Klebstoffaustritt führen können.



Eine regelmäßige Reinigung der betroffenen Teile der Maschine garantieren eine lang anhaltende Funktion der Bona OptiSpread UX und einen noch geringeren Reinigungsaufwand nach Beendigung Ihrer Arbeit!

6.3. Reinigung der Klebstoffdüse

Grundlegend ist die Klebstoffdüse als Einwegdüse konzipiert, die nach Beendigung des Bauvorhabens entsorgt werden kann. Jedoch ist die Düse in jedem Fall für eine Mehrfachanwendung geeignet. Dabei ist aber keine spezifische Reichweite anzugeben, da die Düse an sich durch das widerstandsfähige Material und bei regelmäßiger Reinigung sowie richtiger Handhabung eine lange Lebensdauer hat.

Es besteht aber die Möglichkeit die Düse nach einer gründlichen Reinigung mehrfach zu verwenden. Die Reinigung sollte wie folgt vorgenommen werden:

- Demontieren Sie zunächst die Düse wie unter Punkt 5.2.4 beschrieben.
- Seitenkappen der Düse abnehmen und nicht ausgehärteten, frischen Klebstoff entfernen. Dies geschieht sehr leicht unter Zuhilfenahme eines Rundstabes oder Lappens der durch die Röhre hindurch gezogen wird.
- Danach das Innere mit mehreren Bona Cleaning Wipes Tüchern reinigen in dem man sie durch die Düse hindurch zieht.
- Klebstoffreste in den Zahnungen sind am leichtesten zu entfernen, wenn diese ausgehärtet sind. Achten Sie darauf die Zahnform nicht unnötig durch spitze und scharfe Gegenstände zu beschädigen, um einen dauerhaft gleichmäßigen Klebstoffaustritt zu gewährleisten.
- Der Klebstoffauslass am Düsenschuh sollte dabei auch mit Bona Cleaning Wipes gereinigt werden.



Fig. 5

7. Lagerung und Transport

7.1. Ordnungsgemäße Lagerung

Lagern Sie das Gerät immer liegend in der Originalverpackung.

Die Düse der Bona OptiSpread UX kann bei einer längeren Arbeitsunterbrechung von bis zu 12 Std. auf der Maschine verbleiben. Auch können nicht restentleerte Klebstoffolienbeutel in der Maschine verbleiben. Dazu ist die Düse von außen mit Bona Cleaning Wipes zu reinigen. Insbesondere der Bereich des Klebstoffaustritts sollte gründlich gereinigt werden. Im Anschluss muss die Zahnung mit einem Klebeband abgedeckt oder die gesamte Düse luftdicht verschlossen werden.

Die Maschine kann so bis zu 24 Stunden ohne Eintrocknungsgefahr liegend gelagert oder transportiert werden.

Bei längerer Lagerung (> 24 Std.) muss die Düse vom Rohr entfernt werden. Ein ggf. noch vorhandener Folienbeutel muss zuvor ausgepresst oder entfernt werden. Die Klebstoffdüse an sich ist als Einwegdüse konzipiert und kann nach Beendigung der Baustelle entsorgt werden. Bei Bedarf kann die Düse jedoch auch mehrfach benutzt werden.

Vermeiden Sie die dauerhafte Lagerung an feuchten oder dauernassen sowie staubigen Orten.

Sollte die Maschine dauerhaft oder über Nacht bei unter +10°C gelagert worden sein, ist die Maschine zuerst auf Raumklima (ab + 15°C) zu akklimatisieren, um eine sichere Funktion des Kolbens zu gewährleisten.

7.2. Transport

Transportieren Sie Bona OptiSpread UX immer in der dafür vorgesehenen Originalverpackung.

Achten Sie beim Transport darauf, dass die Maschine nicht beschädigt wird und sichern Sie diese ausreichend um Transportschäden zu vermeiden.

8. Fehlererkennung

Bei der sach- und fachgerechten Bedienung und Verwendung der Bona OptiSpread UX gemäß den Anweisungen und Hinweisen dieser Bedienungsanleitung sind keine Fehlfunktionen zu erwarten.

Sollten aber Widererwarten Fehlfunktionen auftreten, so sollten Sie mögliche Fehlerquellen untersuchen:

Akku

Ist der Akku vollständig aufgeladen? Teilgeladene Akkus können zu einem automatischen Abschalten des Vorschubes durch falsches Erkennen einer Fehlfunktion führen. Laden Sie den Akku daher immer vollständig auf! Dies verhindert auch einen Memory Effekt.

Zahnstange

Ist diese verbogen oder beschädigt? Stellen Sie daher nie das Gerät auf dem Gestänge ab.

Klebstoffreste

Sind in der Maschine/Düse ausgehärtete Klebstoffreste? Wenn ja, entfernen Sie diese oder wechseln Sie die Düse. Beachten Sie insbesondere die Hinweise unter Kapitel 5 und 6.

9. Technische Zeichnung

Bedienungsanleitung

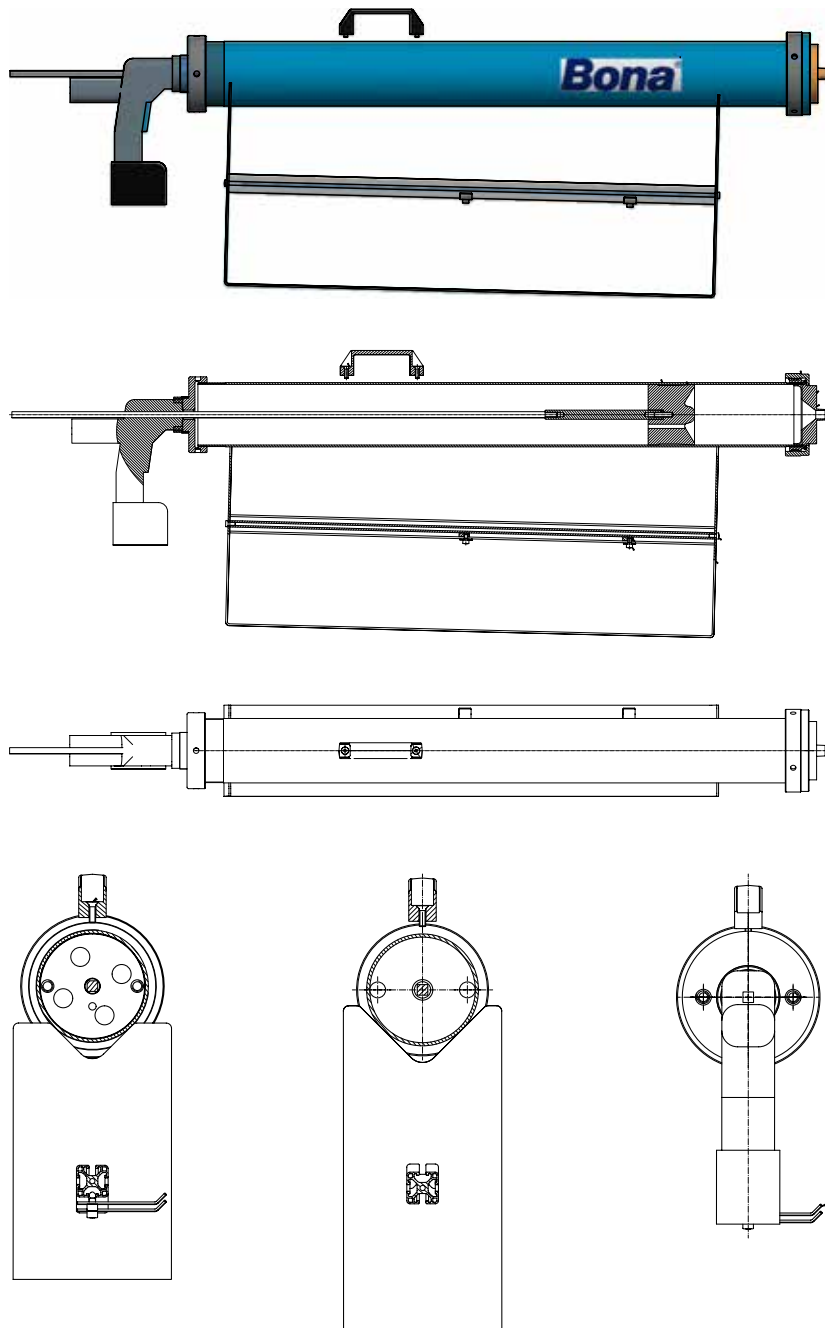

10. Serviceadresse

Bedienungsanleitung

DE

Der Vertrieb der Ersatzteile als auch ggf. notwendige Reparaturen, werden im Namen und auf Rechnung der Firma

ARNOLD GmbH & Co. KG
Postfach 1220
35772 Weilburg
+49 6471 93940

durchgeführt.

Bei Fragen, Anregungen oder wider zu erwartenden Reklamationen wenden Sie sich bitte zunächst an Ihren Bona Systemberater.

Bitte erklären Sie ihm/ihr ausführlich Ihr Anliegen und teilen Sie Ihm/Ihr die Seriennummer, welche sich auf dem Deckel der Bona OptiSpread UX befindet, sowie evtl. Kaufdatum mit.

11. Entsorgung

Pistole, Akku und Ladegerät sind in Übereinstimmung mit den jeweiligen Bestimmungen der örtlichen Entsorgungsträger zu entsorgen.

1. Avant-propos	39
2. Informations importantes	40
2.1. Déclaration CE de conformité	40
2.2. Ce que vous devez savoir sur ce mode d'emploi	41
2.3. Marquage dans le mode d'emploi	42
3. Domaine d'application et description du produit	42
3.1. Utilisation conforme à l'usage prévu	42
3.2. Données techniques du Bona OptiSpread UX	43
3.3. Données techniques concernant la batterie	43
4. Consignes de sécurité du produit	43
4.1. Sécurité de l'appareil	43
4.2. Consignes générales de sécurité	44
4.3. Consignes de sécurité pour la manipulation d'outils fonctionnant sur batterie	45
5. Étendue de la livraison et utilisation	46
5.1. Étendue de la livraison	46
5.2. Utilisation	46
5.2.1. Chargement de la batterie	46
5.2.2. Remplissage du pistolet applicateur et remplacement du boudin de colle	47
5.2.3. Application de la colle	48
5.2.4. Remplacement de la buse	50
5.2.5. Nature du sol support	50
6. Entretien et nettoyage	51
6.1. Entretien	51
6.2. Nettoyage	51
6.3. Nettoyage de la buse	51
7. Stockage et transport	52
7.1. Stockage approprié	52
7.2. Transport	53
8. Détection des défauts	53
9. Dessins techniques	54
10. Adresse du service après-vente	55
11. Mise au rebut	55

Merci d'avoir acheté notre pistolet applicateur Bona OptiSpread UX. Le système Bona OptiSpread vous permet d'appliquer les boudins de colle pour parquets Bona de 9 kg facilement et de manière ergonomique.

La batterie Bona OptiSpread UX vous offre désormais un confort accru. Outre le grand tube de remplissage et la large buse d'application, la mise en œuvre des colles Bona se fait désormais sans air comprimé grâce au nouvel entraînement par batterie. Plus besoin de transporter et de raccorder un compresseur séparé. Avec les deux batteries incluses, vous pouvez effectuer sans problème votre travail sur le terrain.

Veillez lire attentivement l'intégralité de ce mode d'emploi avant d'utiliser votre nouveau pistolet applicateur Bona OptiSpread UX, afin de garantir une utilisation optimale et sûre. Veillez conserver soigneusement ce mode d'emploi, de préférence avec la preuve d'achat.

En espérant que votre nouveau pistolet applicateur Bona OptiSpread UX vous accompagne sur le chemin de la réussite !

Bona®

Ce mode d'emploi a été rédigé avec le plus grand soin. Néanmoins, nous nous réservons le droit de l'améliorer et de l'adapter techniquement à tout moment. Les illustrations peuvent différer du produit d'origine. Dernière mise à jour : mars 2021

2.1. Déclaration CE de conformité

Nous déclarons par la présente que la machine décrite ci-dessous, dans sa conception et son modèle et dans la version que nous avons mise sur le marché, est conforme aux exigences essentielles de santé et de sécurité de la directive européenne 2006/42/CE. En cas de modification de la machine sans autorisation de notre part, cette déclaration perd toute validité. Déclaration CE du fabricant conformément à l'Annexe II, point A, de la directive 2006/42/CE relative aux machines.

Fabricant/Distributeur :

Bona AB Deutschland
Auf dem Aurain 6
65549 Limburg

Description et identification de la machine :

Désignation du produit : Bona OptiSpread UX
Année de fabrication : À partir d'août 2021
Référence : AT32046061
Désignation de la série/du type : Bona OptiSpread UX

Les normes harmonisées suivantes s'appliquent :

NF EN 61310-2:1995 : Sécurité des machines – Indication, marquage et manœuvre – Partie 2 : exigences pour le marquage (CEI 1310-2:1995)

NF EN 61310-3:1999 : Sécurité des machines – Indication, marquage et manœuvre – Partie 3 : exigences sur la position et le fonctionnement des organes de commande (CEI 61310-3:1999)

NF EN 614-2:2000 : Sécurité des machines – Principes ergonomiques de conception – Partie 2 : interactions entre la conception des machines et les tâches du travail

NF EN 55014-1 : Compatibilité électromagnétique – Exigences pour les appareils électrodomestiques, outillages électriques et appareils analogues – Partie 1 : émission

NF EN 55014-2 : Compatibilité électromagnétique – Exigences pour les appareils électrodomestiques, outillages électriques et appareils analogues – Partie 2 : immunité

NF EN 60745 : Outils électroportatifs à moteur – Sécurité – Partie 1 : règles générales

Thorsten Kusch
Supply Chain Director for EMEA /APAC

Torben Schuy
Product Management

Garantie

La société Bona AB Deutschland offre une garantie de 24 mois sur ce produit. Pendant cette période, tout défaut matériel ou de fabrication constaté sur l'équipement sera réparé gratuitement par Bona.

Sont exclus de la garantie les défauts non liés au matériel ou à la fabrication :

- Dommages de tous types liés au transport
- Défauts découlant d'une installation incorrecte
- Défauts découlant d'une utilisation non conforme
- Défauts découlant d'une mauvaise manipulation
- Défauts résultant de réparations effectuées de manière inadéquate ou de tentatives de réparation par des personnes et/ou des entreprises non autorisées par Bona
- Usure normale due à l'utilisation (p. ex., buses à colle)
- Nettoyage des composants
- En outre, nous n'assumons aucune garantie pour les appareils dont le numéro de série a été falsifié, modifié ou effacé.

Le droit à la garantie s'annule également si des pièces non approuvées par Bona GmbH sont intégrées à l'appareil. Toute demande allant au-delà de la réparation gratuite des défauts, comme les demandes de dommages-intérêts, n'entre pas dans le champ d'application de la garantie.

Notez le numéro de série de votre Bona OptiSpread UX qui se trouve sur le capot inférieur de l'appareil :

Date d'achat _____

Numéro de série (à spécifier) _____

Pour toute question, suggestion et réclamation, merci d'indiquer ce dernier en précisant la date d'achat et le numéro de la facture.

2.2. Ce que vous devez savoir sur ce mode d'emploi

Dans ce mode d'emploi, prêtez une attention particulière aux instructions en gras, qui sont essentielles pour l'utilisation du Bona OptiSpread UX. Les informations entre parenthèses sont générales et servent à une meilleure compréhension.

Principe du mode d'emploi

Le mode d'emploi fait partie du produit. Lisez-le attentivement ainsi que le guide rapide avant la première utilisation afin de vous familiariser avec le Bona OptiSpread UX et de l'utiliser de façon optimale. Le mode d'emploi doit être conservé pendant toute la durée de vie du Bona OptiSpread UX et transmis aux propriétaires et utilisateurs suivants.

Instructions d'utilisation

Certaines parties de ce mode d'emploi correspondent à des instructions d'utilisation. En particulier, les mesures décrites aux points 5 à 9 concernant l'utilisation et la protection.

2.3. Marquage dans le mode d'emploi

Attention danger ! Les consignes de sécurité marquées de ce symbole doivent être impérativement respectées. Le non-respect de ces consignes peut causer un préjudice grave et étendu à la santé, ainsi que d'importants dégâts matériels.



Informations. Vous trouverez des conseils et des informations utiles sous ce symbole.

3. Domaine d'application et description du produit

3.1. Utilisation conforme à l'usage prévu

Le Bona OptiSpread UX est un pistolet applicateur spécialement développé pour l'application de colles pour parquets Bona, notamment la colle R848T à haute viscosité. En principe, d'autres colles fabriquées par la société Bona GmbH Deutschland peuvent également être conditionnées dans les boudins de 9 kg. L'appareil doit vous permettre d'effectuer votre travail plus rapidement, plus facilement et surtout de manière plus ergonomique.

En appuyant sur la détente, la colle est pressée hors de la buse et peut ainsi être appliquée sur le sol support de façon rapide et uniforme.

Grâce à l'entraînement ElektraFlow® utilisé, la colle est pressée hors de la buse de manière simple et uniforme. La quantité de colle à appliquer peut être ajustée individuellement pour chaque processus de travail au moyen des différentes dentures, ainsi que de la vitesse d'application et/ou d'avance.

3.2. Données techniques du Bona OptiSpread UX

Longueur :	1 030 mm [dentures rentrées]
	2 300 mm [dentures sorties]
Poids (à vide) :	12 kg [rempli environ 20 kg]
Diamètre intérieur du tube de remplissage :	100 mm
Poids du boudin de colle :	9 kg
Buse :	Buse à colle en PVC avec denture 1000 F [TKB B10] (1500 F/G disponible en option)
Matériau du piston :	POM-DELRIN
Largeur d'application :	500 mm
Colles :	Colles Bona à base de silane dans des boudins de 9 kg

3.3. Données techniques concernant la batterie

Type :	Batterie au lithium
Tension :	18 V, 2 A
Tension du secteur :	100-240 V, 50-60 Hz, 60 W
Temps de charge :	env. 35 – 45 minutes
Autonomie :	env. 60-80 m ²

4. Consignes de sécurité du produit

4.1. Sécurité de l'appareil



Une utilisation inappropriée de l'appareil, des accessoires et des composants électriques peut causer des préjudices à la santé ou des dommages matériels, ainsi que des dysfonctionnements et un endommagement de l'appareil. L'appareil doit uniquement être utilisé conformément à l'usage prévu.

Par conséquent, lisez attentivement le mode d'emploi de l'outil avant la mise en service et familiarisez-vous avec le produit. C'est le seul moyen de garantir une utilisation conforme et en toute sécurité.

4.2. Consignes générales de sécurité



Respectez les consignes générales de sécurité et de prévention des accidents ! Outre les instructions de ce mode d'emploi, il convient de respecter les consignes générales de sécurité et de prévention des accidents du législateur. Rangez votre zone de travail ! Tout désordre dans cette dernière peut entraîner des accidents.

Transmettez le mode d'emploi aux tiers. Veillez à ce que ces tiers n'utilisent cet appareil qu'après avoir reçu les instructions nécessaires.

Manipulez et utilisez toujours votre Bona OptiSpread UX avec précaution.

Le Bona OptiSpread UX doit uniquement être utilisé par du personnel qualifié ou des personnes explicitement formées. Le non-respect de cette instruction pourrait entraîner de graves erreurs de manipulation et des blessures.

Tenez le produit à l'écart des enfants et protégez-les contre toute utilisation non autorisée. Ne laissez jamais l'appareil sans surveillance lorsqu'il est prêt à être utilisé ou en fonctionnement. Ne laissez en aucun cas les enfants s'en approcher. Les enfants ne sont pas autorisés à utiliser ce produit. Protégez le produit contre toute utilisation non autorisée.

Contrôlez la présence de dommages. Avant la mise en service, vérifiez que l'appareil n'est pas endommagé. Si l'appareil présente des défauts, il ne doit en aucun cas être mis en service.

N'utilisez aucun objet pointu. N'insérez jamais d'objets pointus et/ou métalliques à l'intérieur de l'appareil.

Remplissez le Bona OptiSpread UX uniquement avec la colle Bona à base de silane conditionnée dans des boudins de 9 kg. Aucune colle non prévue pour le système ne peut être utilisée avec l'appareil. Une telle utilisation annule tout droit à la garantie. Veillez également à ce que les colles soient plus ou moins à température ambiante. Les colles froides sont plus dures, augmentant ainsi la consommation de la batterie et les contraintes sur le dispositif d'avance. Par conséquent, acclimatz toujours suffisamment la colle avant de l'appliquer.

ATTENTION ! Lorsque vous ne l'utilisez pas, stockez le Bona OptiSpread UX dans l'emballage fourni. Choisissez un emplacement qui évite tout risque de trébuchement ou de chute.

Utilisez uniquement le Bona OptiSpread UX lorsque la buse est vissée et fixée !

Veillez à ne pas mettre vos mains dans la zone du piston ou du dispositif d'avance pour éviter toute blessure. N'utilisez jamais de lubrifiants ou d'autres produits tels que des graisses ou des huiles pour le piston moteur !

N'utilisez que des accessoires d'origine ! N'effectuez pas les réparations vous-même. Contactez plutôt votre technicien Bona System ou notre service d'assistance téléphonique.

N'utilisez pas la machine à mauvais escient : elle est uniquement conçue pour l'application des colles pour parquets Bona en boudins !

Lors du dépliage du trépied pliable, faites attention. Vous risquez de vous faire écraser les doigts et les mains ! Portez des vêtements appropriés. Ne portez pas de vêtements amples ni de bijoux. Si vos cheveux sont longs, attachez-les. Tenez les cheveux, les vêtements et les gants à l'écart des pièces mobiles. Les vêtements amples, les bijoux et les cheveux longs peuvent en effet se prendre dans les pièces mobiles.

Appliquez uniquement la colle sur les zones de travail souhaitées ! Évitez tout contact avec les surfaces sensibles et finies.

4.3. Consignes de sécurité pour la manipulation d'outils fonctionnant sur batterie



N'exposez **PAS** les outils électriques à la pluie ou à l'humidité. La pénétration d'eau dans un outil électrique augmente le risque de choc électrique.

Conservez vos outils électriques en sécurité ! Les outils électriques et les batteries inutilisés doivent être stockés dans un endroit sec, en hauteur ou fermé, hors de portée des enfants.

Contrôlez régulièrement la fiche et le câble de l'outil électrique, et faites-les remplacer par un spécialiste reconnu s'ils sont endommagés. Contrôlez régulièrement les rallonges et remplacez-les si elles sont endommagées. Assurez-vous que la poignée est toujours sèche et exempte d'huile et de graisse.

Faites réparer votre outil électrique par un électricien qualifié ! Cet outil électrique est conforme aux règles de sécurité en vigueur. Les réparations ne doivent être effectuées que par un électricien qualifié, à l'aide de pièces de rechange d'origine, sous peine d'exposer l'utilisateur à des risques d'accident.

Ne chargez la batterie qu'avec le chargeur fourni. Assurez-vous que l'alimentation électrique est adaptée au chargeur fourni. Assurez-vous également que la batterie est correctement orientée et insérée dans le chargeur comme indiqué. N'essayez pas d'ouvrir les batteries ou le chargeur. Ils ne contiennent pas de pièces réparables.

5.1. Étendue de la livraison

Avant la première mise en service, vous devez d'abord vérifier que la livraison est complète, conformément à l'étendue de la livraison indiquée ci-dessous. Contre toute attente, si des pièces étaient manquantes, veuillez le signaler immédiatement à votre conseiller Bona System local ou contacter notre service d'assistance téléphonique au +49 (0) 180-42 66 283.

Bona OptiSpread UX : étendue de la livraison

Quantité	Pièce
1 pc.	Bona OptiSpread UX
1 pc.	Chargeur de batterie (+ adaptateur secteur)
2 pcs.	Blocs batteries au lithium de 18,8 V
3 pcs.	Buses 1000 F [B10](buses 1500 F/G disponibles en option)
1 pc.	Tête de buse
1 pc.	Support
1 pc.	Clé à ergot
1 pc.	Tournevis PZ 1/80
1 pc.	Jeu de vis pour le montage de la buse
1 pc.	Liste des pièces de rechange
1 pc.	Étui de transport

Pour ouvrir les boudins de colle, nous vous recommandons d'utiliser des tenailles, qui ne sont pas fournies avec la machine.

5.2. Utilisation

5.2.1. Chargement de la batterie

Les blocs batteries inclus sont faiblement préchargés en usine avant leur expédition pour éviter tout problème potentiel. Ils doivent donc être chargés avant utilisation jusqu'à ce que le voyant vert situé à l'avant du chargeur s'allume en continu.

Lorsque le chargeur est connecté au secteur, le voyant rouge s'allume. Lorsque vous insérez la batterie, le voyant vert clignote pour indiquer que la batterie est en cours de chargement. Si le voyant vert est allumé en continu, la charge est terminée.

Un voyant rouge clignotant indique que la batterie est défectueuse. Plusieurs raisons sont possibles : la batterie est chaude, froide ou endommagée. Déconnectez-la du chargeur et patientez 30 minutes avant d'essayer de recharger la batterie.



Avertissement : si le chargeur ne charge pas la batterie dans des conditions normales, veuillez contacter le numéro du service après-vente Bona indiqué.

Avertissement : lors de la première charge, les batteries ne se chargent pas complètement. Plusieurs cycles sont nécessaires pour une charge complète.



Ne chargez la batterie qu'avec le chargeur fourni.

Assurez-vous que l'alimentation électrique est adaptée au chargeur fourni. Assurez-vous également que la batterie est correctement orientée et insérée dans le chargeur comme indiqué.

N'essayez pas d'ouvrir les batteries ou le chargeur. Ils ne contiennent pas de pièces réparables.

VOYANT ROUGE : LE CHARGEUR EST ALIMENTÉ
VOYANT ROUGE CLIGNOTANT : LA BATTERIE EST CHAUDE, FROIDE OU DÉFECTUEUSE
VOYANT VERT : LA BATTERIE EST ENTIÈREMENT CHARGÉE
VOYANT VERT CLIGNOTANT : LA BATTERIE EST EN CHARGE

Une fois la batterie Bona OptiSpread UX entièrement chargée, elle peut être utilisée.

5.2.2. Remplissage du pistolet applicateur et remplacement du boudin de colle

Pour remplir le Bona OptiSpread UX, ainsi que pour remplacer un boudin vide, placez la machine sur le support fourni. Fixez la machine avec le caoutchouc tendeur au niveau de la tête.

NE POSEZ JAMAIS LE BONA OPTISPREAD UX SUR LA CRÉMAILLÈRE.
CELA PEUT ENTRAÎNER UN DYSFONCTIONNEMENT !

1. Dévissez la tête de buse, qui est fixée au tuyau de remplissage par un écrou de raccordement, et mettez-la de côté. (fig.1)
2. Retirez le boudin de colle vide.
3. Déverrouillez la crémaillère et retirez-la complètement en la tirant par la poignée en forme de crochet.
4. Insérez le nouveau boudin de colle à l'horizontale et retirez le clip. Lors de l'insertion, veillez à ce que le boudin ne soit pas plié. (fig. 2, 3)
5. Revissez la tête de buse, desserrez le caoutchouc tendeur et retirez la machine du support. Lorsque vous placez les buses, veillez à ce que l'extrémité pointue de la denture soit orientée vers le haut.

5.2.3. Application de la colle

Il suffit de placer le Bona OptiSpread UX rempli sur la tête de buse, d'appuyer sur la détente et de marcher à reculons. (fig. 4)



Fig. 1



Fig. 2



Fig. 3



Fig. 4

La quantité de colle appliquée dépend en grande partie de votre vitesse de marche, de la taille de la buse et de la vitesse d'avance, qui est réglable en continu de 1 à 9.



Avertissements :

lorsque vous utilisez une nouvelle buse, la colle ne commence à sortir des orifices qu'au bout d'un certain temps.

Si vous relâchez la détente, l'application de la colle s'interrompt immédiatement. Pour ce faire, le piston se rétracte à sa taille minimale (audible). Cela permet une application précise et dosée de la colle.

Boudin de colle

Dans la mesure du possible, vous devez essayer de vider entièrement le boudin de colle. Si c'est impossible, le boudin ouvert peut rester dans la machine pendant 12 heures au maximum. Vous devez alors stocker la machine à l'horizontale.

En cas d'interruption prolongée du travail, vous devez retirer le boudin ouvert et le fermer avec un serre-câble. Le boudin ainsi scellé peut ensuite être réutilisé si nécessaire.

Selon l'ancienneté du boudin, une pression de gaz peut s'accumuler à l'intérieur, provoquant le gonflement du film. Cela peut compliquer l'insertion du boudin. Dans ce cas, nous vous recommandons de piquer le film près du clip avec une aiguille. Cela permet de laisser échapper l'excès de pression, mais n'a aucun effet sur la colle correspondante.

Buse

En cas d'interruptions prolongées du travail (jusqu'à 12 heures), la colle qui ressort au niveau de la denture de la buse va durcir. Nous vous recommandons d'éliminer l'excès de colle à l'aide de lingettes Bona Cleaning Wipes et de recouvrir les trous de sortie avec du ruban adhésif.

En cas d'interruptions prolongées, nettoyez la buse ou remplacez-la par une nouvelle si nécessaire. N'essayez pas d'expulser la colle durcie en pressant le boudin de colle suivant. Cela risque d'endommager le système de propulsion ou de le salir fortement.

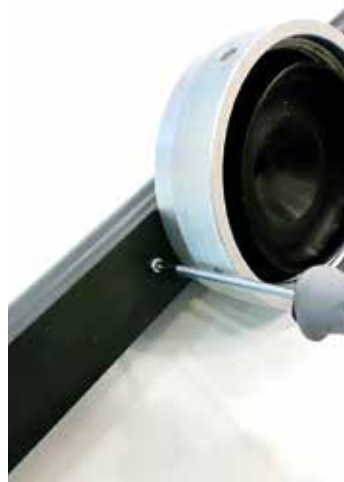

Avance

La crémaillère est réglée en usine de manière à ne pas dépasser le repère indiqué par une flèche rouge. Lorsque ce point est atteint, l'application de la colle est interrompue.

5.2.4. Remplacement de la buse

1. Desserrez les vis de fixation situées sur la face inférieure, retirez la buse et jetez-la.
2. Placez la nouvelle buse et fixez-la avec les vis de fixation.
3. Si de la colle durcie se trouve dans le canal d'alimentation et à la base de la buse, retirez-la manuellement.
4. Inutile de retirer la colle liquide.

5.2.5. Nature du sol support

Pour optimiser l'application et le fonctionnement de la colle, le sol support doit répondre aux exigences de la norme DIN 18356 et être prêt pour la pose. Si nécessaire, le sol support doit être préparé pour la pose par des mesures appropriées. Vous trouverez les produits Bona appropriés dans notre vaste gamme.

6. Entretien et nettoyage

6.1. Entretien

Le Bona OptiSpread UX ne nécessite aucun entretien s'il est utilisé correctement, avec soin et conformément au mode d'emploi.

6.2. Nettoyage

Le Bona OptiSpread UX est équipé en usine d'un piston moteur en PTFE. L'utilisation de lubrifiants, de graisses, d'huiles ou de produits similaires est interdite. Si nécessaire, nettoyez l'intérieur du tuyau uniquement avec de l'air comprimé, avec un chiffon en coton propre et non pelucheux ou avec des lingettes Bona Cleaning Wipes.

La partie supérieure du tube de remplissage ainsi que le filetage extérieur sont généralement les plus exposés aux salissures de colle fraîche qui peut se retrouver sur le filetage et l'intérieur du tube de remplissage en très petites quantités lors du remplacement du boudin. Ces salissures doivent être immédiatement éliminées à l'aide de lingettes Bona Cleaning Wipes, car une accumulation de colle dans les pas de filet ou à l'intérieur du tuyau peut entraîner un échappement de colle indésirable.



En nettoyant régulièrement les pièces concernées de la machine, vous garantirez le fonctionnement durable du Bona OptiSpread UX et vous vous assurez un minimum de nettoyage quand vous aurez terminé de travailler !

6.3. Nettoyage de la buse

Fondamentalement, la buse est conçue pour être jetée après utilisation, c'est-à-dire que vous pouvez la mettre au rebut une fois le projet de construction terminé. Elle est cependant adaptée à une utilisation multiple. Il n'est pas nécessaire de préciser l'autonomie spécifique : de par son matériau résistant et grâce à un nettoyage régulier et à une manipulation correcte, la buse a une longue durée de vie.

I est cependant possible d'utiliser la buse plusieurs fois après un nettoyage complet, qui doit être effectué comme suit :

- Démontez d'abord la buse comme décrit au point 5.2.4.
- Retirez les capuchons latéraux (fig. 5) de la buse et retirez la colle fraîche non polymérisée. Cette opération est très facile à réaliser à l'aide d'une tige ronde ou en tirant une lingette à travers le tube.
- Nettoyez ensuite l'intérieur en tirant plusieurs lingettes Bona Cleaning Wipes travers la buse.
- Les résidus de colle dans les dentures sont plus faciles à retirer lorsqu'ils ont durci. Veillez à ne pas endommager inutilement le profil des dents avec des objets pointus ou tranchants afin d'assurer un flux de colle toujours régulier.
- La sortie de la colle au niveau du patin de buse doit également être nettoyée avec des lingettes Bona Cleaning Wipes.



Fig. 5

7. Stockage et transport

7.1. Stockage approprié

Rangez toujours l'appareil en position couchée dans son emballage d'origine.

La buse du Bona OptiSpread UX peut rester sur la machine jusqu'à 12 heures pendant une interruption du travail prolongée. De même, les boudins de colle qui ne sont pas complètement vides peuvent rester dans la machine. Pour ce faire, nettoyez l'extérieur de la buse avec des lingettes Bona Cleaning Wipes. En particulier, nettoyez soigneusement la sortie de la colle. Ensuite, recouvrez la denture de ruban adhésif ou scellez l'ensemble de la buse de manière étanche.

Vous pouvez ainsi stocker la machine ou la transporter couchée pendant 24 heures maximum sans risque de dessèchement.

En cas de stockage prolongé (> 24 h), retirez la buse du tuyau. Le boudin encore en place doit être pressé ou retiré au préalable. La buse est conçue pour être jetée après utilisation et peut être mise au rebut à la fin du chantier. Toutefois, elle peut être utilisée plusieurs fois si nécessaire.

Évitez de stocker la machine à long terme dans des endroits humides et poussiéreux.

Après un stockage à long terme ou pendant la nuit à une température inférieure à +10 °C, vous devez d'abord l'acclimater aux conditions climatiques de la pièce (à partir de +15 °C) pour garantir un fonctionnement sûr du piston.

7.2. Transport

Transportez toujours le Bona OptiSpread UX dans l'emballage d'origine fourni.

Pendant le transport, assurez-vous que la machine n'est pas endommagée et fixez-la suffisamment pour éviter tout dommage lié au transport.

8. Détection des défauts

Le Bona OptiSpread UX ne devrait pas présenter de dysfonctionnement s'il est utilisé correctement et conformément aux instructions et avertissements figurant dans ce mode d'emploi.

Toutefois, si vous rencontrez des dysfonctionnements contre toute attente, vous devez rechercher les sources possibles des défauts :

Batterie

La batterie est-elle complètement chargée ? Les batteries partiellement chargées peuvent entraîner l'arrêt automatique de l'avance en raison de la détection erronée d'un dysfonctionnement. Par conséquent, veillez à toujours charger la batterie complètement ! Cela permet également d'éviter un effet de mémoire.

Crémaillère

Est-elle pliée ou endommagée ?

Ne placez jamais l'appareil sur la crémaillère pour éviter tout pliage ou endommagement.

Résidus de colle

Y a-t-il des résidus de colle durcis dans la machine/la buse ? Si c'est le cas, retirez la buse ou remplacez-la. Accordez une attention particulière aux avertissements des chapitres 5 et 6.

9. Dessins techniques

Manuel d'utilisation

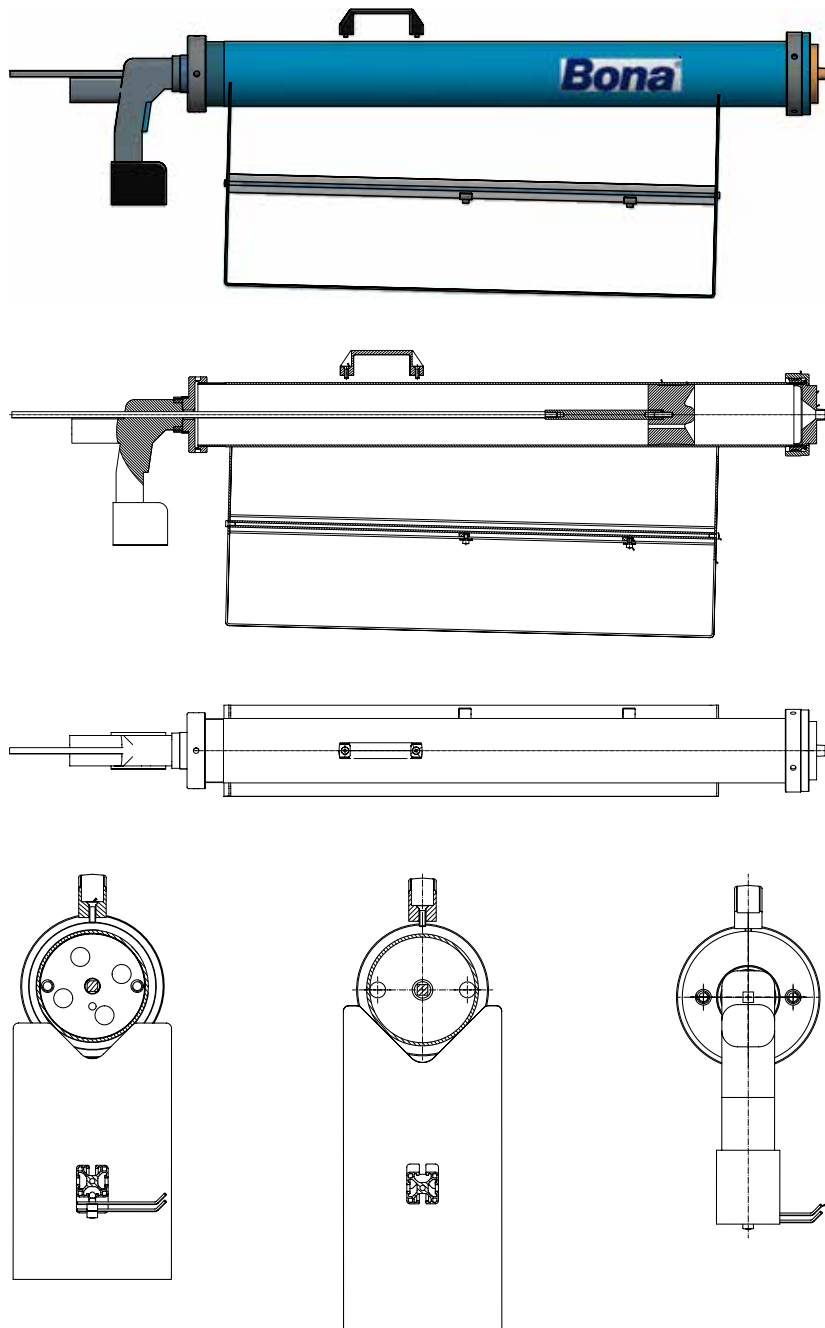

10. Adresse du service après-vente

Manuel d'utilisation

FR

La distribution des pièces de rechange ainsi que les réparations nécessaires sont effectuées au nom et pour le compte de l'entreprise

ARNOLD GmbH & Co. KG
Postfach 1220
35772 Weilburg
+49 6471 93940

Si vous avez des questions, des suggestions ou des réclamations, veuillez contacter votre conseiller Bona System en premier lieu.

Veuillez expliquer en détail ce qui vous préoccupe et lui fournir le numéro de série figurant sur le capot du Bona OptiSpread UX ainsi que la date d'achat, le cas échéant.

11. Mise au rebut

Le pistolet, la batterie et le chargeur doivent être mis au rebut conformément aux réglementations pertinentes des autorités locales chargées de l'élimination des déchets.

1. Prólogo	57
2. Información importante	58
2.1. Declaración CE de conformidad	58
2.2. Qué debe saber sobre este manual de instrucciones	59
2.3. Símbolos incluidos en este manual	60
3. Ámbito de aplicación y descripción del producto	60
3.1. Uso previsto	60
3.2. Datos técnicos del aplicador Bona OptiSpread UX	61
3.3. Datos técnicos de la batería	61
4. Indicaciones de seguridad del producto	61
4.1. Seguridad del aparato	61
4.2. Indicaciones generales de seguridad	62
4.3. Indicaciones de seguridad para el uso de herramientas accionadas por batería	63
5. Artículos suministrados y manejo del aparato	64
5.1. Artículos suministrados	64
5.2. Manejo	64
5.2.1. Carga de la batería	64
5.2.2. Llenado/cambio de la bolsa tubular	65
5.2.3. Aplicación del adhesivo	66
5.2.4. Cambio de boquilla	68
5.2.5. Características de la capa base del suelo	68
6. Mantenimiento y limpieza	69
6.1. Mantenimiento	69
6.2. Limpieza	69
6.3. Limpieza de la boquilla de aplicación	69
7. Almacenamiento y transporte	70
7.1. Correcto almacenamiento	70
7.2. Transporte	71
8. Detección de averías	71
9. Dibujo técnico	72
10. Dirección postal para asistencia técnica	73
11. Eliminación	73

Muchas gracias por adquirir nuestro aplicador Bona OptiSpread UX. El sistema Bona OptiSpread permite aplicar de un modo sencillo y ergonómico los adhesivos para parquet de Bona envasados en bolsas tubulares de 9 kg.

El aplicador Bona OptiSpread UX con batería ofrece ahora un confort aún mayor. Además del gran tamaño del tubo de llenado y la amplia boquilla de aplicación, el nuevo accionamiento por batería permite ahora aplicar los adhesivos de Bona sin aire comprimido y, por tanto, ya no es necesario transportar y conectar un compresor aparte. Con las dos baterías incluidas podrá realizar su trabajo en la obra sin ningún tipo de preocupación.

Para garantizar un uso seguro y un aprovechamiento óptimo del aplicador Bona OptiSpread UX, lea atentamente este manual de instrucciones antes de poner en funcionamiento su nuevo aplicador por primera vez. Guarde este manual de instrucciones, preferiblemente junto con el justificante de compra.

Esperamos que disfrute de su nuevo aplicador Bona OptiSpread UX.

Bona®

Hemos redactado este manual de instrucciones con el mayor cuidado posible. No obstante, nos reservamos el derecho a introducir mejoras y realizar adaptaciones técnicas en cualquier momento. Las ilustraciones pueden diferir del original. Versión: Marzo de 2021

2.1. Declaración CE de conformidad

Por la presente declaramos que la máquina citada a continuación (tanto el diseño como el tipo de construcción y la versión que comercializamos) cumple los requisitos esenciales de seguridad y de salud recogidos en la Directiva 2006/42/CE de la Unión Europea. Esta declaración perderá su validez si la máquina se somete a cualquier modificación sin nuestro consentimiento.

Declaración CE del fabricante conforme a la Directiva sobre máquinas 2006/42/CE, anexo II A.

Fabricante/responsable de la comercialización:

Bona AB Deutschland
Auf dem Aurain 6
65549 Limburgo (Alemania)

Descripción e identificación de la máquina:

Nombre del producto: Bona OptiSpread UX
Año de fabricación: A partir de agosto de 2021
Número de artículo: AT32046061
Designación de tipo/serie: Bona OptiSpread UX

Se han aplicado las siguientes normas armonizadas:

EN 61310-2:1995 Seguridad de las máquinas. Indicación, marcado y maniobra.

Parte 2: Especificaciones para el marcado. (IEC 1310-2:1995)

EN 61310-3:1999 Seguridad de las máquinas. Indicación, marcado y maniobra. Parte

3: Requisitos para la ubicación y el funcionamiento de los órganos de accionamiento.

(Dispositivos de mando) (IEC 61310-3:1999)

EN 614-2:2000 Seguridad de las máquinas. Principios de diseño ergonómico.

Parte 2: Interacciones entre el diseño de las máquinas y las tareas de trabajo.

EN 55014-1: Compatibilidad electromagnética. Requisitos para aparatos electrodomésticos, herramientas eléctricas y aparatos análogos. Parte 1: Emisión.

EN 55014-2: Compatibilidad electromagnética. Requisitos para aparatos electrodomésticos, herramientas eléctricas y aparatos análogos. Parte 2: Inmunidad.

EN 60745: Herramientas manuales eléctricas accionadas por motor eléctrico. Seguridad.

Parte 1: Requisitos generales.

Thorsten Kusch
Supply Chain Director for EMEA /APAC

Torben Schuy
Product Management

Garantía

La empresa Bona AB Deutschland ofrece una garantía de 24 meses para este producto. Durante este espacio de tiempo, Bona reparará de forma gratuita cualquier defecto de fabricación o de materiales detectado en el aparato.

Quedan excluidos de la garantía todos los defectos que no sean defectos de fabricación o de materiales, por ejemplo:

- Daños de transporte de cualquier tipo
- Defectos derivados de una instalación incorrecta
- Defectos derivados de un uso inapropiado
- Defectos derivados de un manejo contrario a las instrucciones
- Defectos derivados de reparaciones mal realizadas o de intentos de reparación por parte de personas y/o empresas no autorizadas por Bona
- Desgaste normal inherente al uso (p. ej., boquillas de aplicación del adhesivo)
- Limpieza de los componentes
- Además, tampoco ofrecemos ninguna garantía para aparatos con número de serie falsificado, modificado o eliminado.

El derecho a garantía también quedará anulado si en el aparato se montan componentes no autorizados por Bona GmbH. La garantía no cubre ninguna reclamación que vaya más allá de la rectificación gratuita de los defectos, por ejemplo, las reclamaciones por daños y perjuicios.

Anote aquí el número de serie de su aplicador Bona OptiSpread UX. Lo encontrará en la tapa inferior del aparato.

Fecha de compra _____

Número de serie (anotar aquí) _____

Para formular preguntas, sugerencias o reclamaciones, indíquenos el número de serie, a ser posible, junto con la fecha de compra y el número de la factura.

2.2. Qué debe saber sobre este manual de instrucciones

Preste especial atención a las indicaciones que aparecen en negrita en este manual de instrucciones. Son muy importantes para el uso del aplicador Bona OptiSpread UX. La información que aparece entre paréntesis es de carácter general y sirve para mejorar la comprensión.

Importancia del manual de instrucciones

El manual de instrucciones es un componente más del producto. Lea con atención tanto el manual como la guía rápida antes del primer uso para familiarizarse con el aplicador Bona OptiSpread UX y poder trabajar con esta herramienta de un modo óptimo. El manual de instrucciones debe conservarse durante toda la vida útil del aplicador Bona OptiSpread UX y entregarse a posteriores propietarios y usuarios.

Instrucciones de uso

Parte del contenido de este manual de usuario son instrucciones de uso, especialmente las indicaciones de manejo y medidas preventivas que aparecen en las secciones 5 a 9.

2.3. Símbolos incluidos en este manual

¡Atención: Peligro! Las normas de seguridad a las que acompaña este símbolo son de obligado cumplimiento. Su incumplimiento puede provocar problemas de salud graves y de gran alcance y daños materiales de gran calibre.



Información. Este símbolo acompaña a información y consejos útiles.

3. Ámbito de aplicación y descripción del producto

3.1. Uso previsto

El aplicador Bona OptiSpread UX es un aparato que sirve para aplicar adhesivos para parqué y está desarrollado especialmente para aplicar, entre otros, el adhesivo de alta viscosidad Bona R848T. En general, también se pueden aplicar otros adhesivos fabricados por la marca Bona GmbH Deutschland envasados en bolsas de film de 9 kg. Este aparato le permitirá realizar su trabajo de una forma más rápida, más sencilla y, sobre todo, más ergonómica.

Al pulsar el interruptor de activación/desactivación, el adhesivo sale a presión por la boquilla y, de este modo, se puede aplicar de forma rápida y uniforme sobre la capa base del suelo.

Gracias al accionamiento ElektraFlow® integrado, el adhesivo se expulsa fácil y homogéneamente por la boquilla de aplicación. La cantidad de adhesivo aplicada se puede adaptar de forma individualizada en cada caso mediante los distintos perfiles perforados, la velocidad de aplicación y/o la velocidad de alimentación.

3.2. Datos técnicos del aplicador Bona OptiSpread UX

Longitud:	1030 mm [cremallera retraída] 2300 mm [cremallera extendida]
Peso (vacío):	12 kg [lleno: 20 kg aprox.]
Diámetro interior	
Tubo de llenado:	100 mm
Tamaño de las bolsas tubulares:	9 kg
Boquilla de aplicación:	Boquilla de PVC con perfil perforado 1000 F [TKB B10] (de forma opcional: 1500 F/G)
Material del émbolo:	POM-DELRIN
Anchura de aplicación:	500 mm
Adhesivos:	Adhesivos de silano de Bona envasados en bolsas de film de 9 kg

3.3. Datos técnicos de la batería

Tipo:	Batería de litio
Tensión:	18 voltios 2 A
Tensión nominal:	100-240 V 50-60 Hz 60 vatios
Tiempo de carga:	Aprox. 35 – 45 minutos
Autonomía:	Aprox. 60-80 m ²

4. Indicaciones de seguridad del producto

4.1. Seguridad del aparato



Cualquier uso inapropiado del aparato, los accesorios y los componentes eléctricos puede provocar problemas de salud, daños materiales, fallos de funcionamiento y daños en el aparato. Este aparato solo puede emplearse para la finalidad indicada.

Lea atentamente el manual de instrucciones de esta herramienta y familiarícese con el producto antes de utilizarlo por primera vez. Solo de este modo es posible garantizar un funcionamiento correcto y seguro.

4.2. Indicaciones generales de seguridad



Cumpla las normas generales de seguridad y prevención de accidentes. Aparte de las indicaciones recogidas en este manual de instrucciones deberá tener en cuenta las normas generales de seguridad y prevención de accidentes que establece la ley. Mantenga en orden la zona de trabajo. Si la zona de trabajo está desordenada, aumenta el riesgo de que se produzcan accidentes.

Entregue el manual de instrucciones a terceros. Asegúrese de que ninguna tercera persona utilice este aparato sin haber recibido antes las instrucciones necesarias. Manipule y maneje el aplicador Bona OptiSpread UX siempre con cuidado.

Solo el personal especializado o las personas debidamente instruidas pueden utilizar el aplicador Bona OptiSpread UX; de lo contrario, pueden producirse lesiones y errores de funcionamiento graves.

Mantenga el producto fuera del alcance de los niños y tome las medidas necesarias para impedir su uso no autorizado. No deje nunca el aparato sin vigilancia cuando esté listo para el uso o en funcionamiento. No permita que los niños se acerquen a él bajo ninguna circunstancia. Está prohibido que los niños utilicen este producto. Tome las medidas necesarias para impedir su uso no autorizado. Inspeccione el aparato en busca de daños. Antes de ponerlo en funcionamiento, asegúrese de que el aparato no presente ningún daño. Si detecta cualquier desperfecto, no lo ponga en funcionamiento bajo ninguna circunstancia.

No utilice objetos puntiagudos. No introduzca nunca objetos puntiagudos ni metálicos en el interior del aparato. Rellene el aplicador Bona OptiSpread UX únicamente con adhesivos de silano de Bona envasados en bolsas de film de 9 kg. No está permitido procesar con este aparato ningún sistema de adhesivos ajeno al sistema. Eso anularía cualquier derecho a garantía. Asegúrese también de que los adhesivos se encuentren más o menos a temperatura ambiente. Los adhesivos son más espesos cuando están fríos y, por tanto, suponen un mayor consumo de batería y una mayor carga de trabajo para el mecanismo de alimentación. Deje siempre que el adhesivo se aclimate suficientemente antes de aplicarlo.

¡CUIDADO! Cuando el aplicador Bona OptiSpread UX no esté en uso, deposítelo en el soporte previsto para este fin. Elija un lugar que no entrañe ningún riesgo de caída o tropiezo.

Utilice el aplicador Bona OptiSpread UX únicamente con la boquilla enroscada y asegurada.

Para evitar lesiones, cerciúrese de que sus manos no se encuentren en la zona del émbolo o del mecanismo de alimentación. No utilice nunca lubricantes ni ningún otro producto antifricción (por ejemplo, grasas o aceites) para el émbolo de trabajo.

Utilice exclusivamente accesorios originales. No realice ninguna reparación por su cuenta. En caso necesario, diríjase al técnico de sistemas de Bona correspondiente o llame a nuestra línea directa de asistencia.

No utilizar para otros fines: este aparato solo está concebido para la aplicación de adhesivos para parqué de Bona envasados en bolsas de film.

Al plegar el soporte plegable después de haberlo usado en posición de estacionamiento tenga en cuenta que corre el riesgo de aplastarse los dedos y las manos. Su indumentaria debe ser adecuada. No lleve prendas de vestir sueltas ni joyas. Si tiene el pelo largo, recójase. Mantenga el pelo, la ropa y los zapatos alejados de las piezas móviles. Las prendas de vestir sueltas, las joyas y el pelo largo pueden quedar atrapados en las piezas móviles.

Aplice el adhesivo únicamente sobre las zonas de trabajo deseadas. Evite el contacto con superficies delicadas o ya acabadas.

4.3. Indicaciones de seguridad para el uso de herramientas accionadas por batería



Las herramientas eléctricas **NO** deben exponerse a la lluvia o a la humedad. Si penetra agua en una herramienta eléctrica, aumentará el riesgo de sufrir una descarga eléctrica.

Guarde las herramientas eléctricas en un lugar seguro. Cuando no estén en uso, las herramientas eléctricas y los bloques de baterías deben guardarse en un lugar seco y elevado o bajo llave, fuera del alcance de los niños.

Inspeccione periódicamente el conector y el cable de la herramienta eléctrica y, si detecta cualquier daño, diríjase a un especialista reconocido para que los cambie. Inspeccione periódicamente el cable alargador y sustitúyalo si está dañado. Mantenga la empuñadura seca y sin grasa o aceite.

Recurra a un electricista para reparar sus herramientas eléctricas. Esta herramienta eléctrica cumple la normativa de seguridad aplicable. Las reparaciones solo deben encomendarse a un electricista y solo deben realizarse con repuestos originales; de lo contrario, el usuario puede sufrir accidentes.

Cargue la batería solo con el cargador facilitado. Asegúrese de que la alimentación eléctrica sea la adecuada para el cargador suministrado. Cerciúrese también de orientar correctamente la batería e introducirla como es debido en el cargador. No intente abrir las baterías o el cargador. No contienen ningún componente que sea reparable.

5.1. Artículos suministrados

Antes de poner en funcionamiento el aparato por primera vez deberá asegurarse de que no falte ningún artículo; para ello, utilice la lista de abajo. Si, en contra de lo que cabría esperar, falta algún componente, comuníquese de inmediato al asesor de sistemas de Bona correspondiente o llame a nuestra línea directa de asistencia (número de teléfono +49 (0) 180-42 66 283).

Artículos incluidos con el aplicador Bona OptiSpread UX

Cantidad	Artículo
1 ud.	Bona OptiSpread UX
1 ud.	Cargador de baterías (con cable de conexión)
2 uds.	Bloque de baterías de litio de 18,8 V
3 uds.	Boquilla 1000 F [B10] (de forma opcional: 1500F/G)
1 ud.	Cabezal de la boquilla
1 ud.	Soporte de apoyo
1 ud.	Llave de gancho
1 ud.	Destornillador PZ 1/80
1 ud.	Juego de tornillos para el montaje de las boquillas
1 ud.	Lista de repuestos
1 ud.	Bolsa de transporte

Para abrir las bolsas tubulares recomendamos utilizar unas tenazas (no incluidas en el suministro).

5.2. Manejo

5.2.1. Carga de la batería

Los bloques de baterías suministrados salen de fábrica con un nivel mínimo de carga para evitar posibles problemas. Por lo tanto, antes de utilizarlos deberá cargarlos hasta que el piloto LED de la parte delantera del cargador tenga una luz verde fija.

Al conectar el cargador a la red eléctrica se enciende una luz roja. Al colocar la batería, el piloto LED cambia a una luz verde intermitente para indicar que la batería se está cargando. Cuando la luz del LED pase a verde fijo, querrá decir que el proceso de carga ha terminado.

Una luz de color rojo intermitente sirve para avisar de que la batería está defectuosa. La causa podría ser que la batería esté caliente, fría o dañada. Saque la batería del cargador y espere 30 minutos. Después vuelva a intentar cargarla.



Nota: Si el cargador no carga la batería en condiciones normales, llame al número del servicio de asistencia de Bona que aparece en este manual.

Nota: Durante el primer ciclo de carga, las baterías no se cargan por completo. Para una carga total se requieren varios ciclos.



Cargue la batería solo con el cargador facilitado.

Asegúrese de que la alimentación eléctrica sea la adecuada para el cargador suministrado. Cerciérese también de orientar correctamente la batería e introducirla como es debido en el cargador.

No intente abrir las baterías o el cargador. No contienen ningún componente que sea reparable.

LUZ ROJA – EL CARGADOR RECIBE ALIMENTACIÓN.
LUZ ROJA INTERMITENTE – LA BATERÍA ESTÁ CALIENTE, FRÍA O DEFECTUOSA.
LUZ VERDE – LA BATERÍA ESTÁ TOTALMENTE CARGADA.
LUZ VERDE INTERMITENTE – LA BATERÍA SE ESTÁ CARGANDO.

En cuanto la batería se haya cargado por completo, el aplicador Bona OptiSpread UX con batería estará listo para el uso.

5.2.2. Llenado/cambio de la bolsa tubular

Para llenar el aplicador Bona OptiSpread UX —o para cambiar una bolsa tubular vacía— deposite el aparato sobre el soporte de apoyo suministrado. Inmovilice el aplicador con la goma tensora por la parte de la boca.

NO COLOQUE NUNCA EL APLICADOR BONA OPTISPREAD UX DE FORMA QUE QUEDE APOYADO SOBRE LAS VARILLAS. ESO PODRÍA PROVOCAR FALLOS DE FUNCIONAMIENTO.

1. Desenrosque el cabezal de la boquilla, que va fijado al tubo de llenado mediante una tuerca de unión, y déjelo a un lado.
2. Saque la bolsa vacía.
3. Desbloquee la cremallera y extráigala totalmente tirando de la empuñadura.
4. Inserte la bolsa nueva en sentido horizontal y quite el clip. Asegúrese de no retorcer la bolsa al insertarla.
5. Vuelva a enroscar el cabezal de la boquilla. Quite la goma tensora y retire el aparato del soporte de apoyo. Al colocar las boquillas, asegúrese de que el extremo puntiagudo del perfil perforado apunte hacia arriba.

5.2.3. Aplicación del adhesivo

Con el aplicador Bona OptiSpread UX lleno, acerque el cabezal de la boquilla al suelo, pulse el interruptor de activación y manténgalo presionado mientras camina hacia atrás.



Fig. 1



Fig. 2



Fig. 3



Fig. 4

Los factores de los que depende la cantidad de adhesivo aplicado son la velocidad de marcha del usuario, el tamaño de la boquilla y la velocidad de alimentación, que se puede ajustar de forma gradual entre 1 y 9.



Nota:

la primera vez que se utiliza una boquilla nueva, el adhesivo tarda un momento en salir por los orificios.

En cuanto el usuario suelta el interruptor de activación, la aplicación de adhesivo se detiene de inmediato. Para ello, el émbolo retrocede ligeramente (se emite un sonido audible). Esto permite una aplicación precisa y dosificada del adhesivo.

Bolsa tubular

En la medida de lo posible, procure utilizar toda la bolsa de adhesivo. Si sobrara algo de adhesivo, la bolsa abierta puede permanecer dentro de la máquina hasta 12 horas. No obstante, la máquina debe almacenarse en posición horizontal.

Si va a transcurrir más tiempo hasta que se reanude el trabajo, deberá extraer la bolsa del aplicador y cerrarla con una brida para cables. Las bolsas debidamente cerradas pueden volver a utilizarse cuando sea necesario.

En función de la antigüedad de la bolsa de film, es posible que en el interior se forme cierta presión de gas que hará que la bolsa se hinche. Entre otras cosas, esto puede dificultar la inserción. En tal caso recomendamos pinchar la bolsa con una aguja cerca del clip. De este modo se aliviará el exceso de presión. No obstante, esta acción no tendrá ningún efecto sobre el adhesivo envasado.

Boquilla

Durante periodos de inactividad largos (de hasta 12 horas), el adhesivo expulsado de la bolsa puede endurecerse en el perfil perforado de la boquilla. Por eso recomendamos eliminar dichos restos de adhesivo con toallitas Bona Cleaning Wipes y tapar los orificios de salida con cinta adhesiva.

Con periodos de inactividad más largos, habrá que limpiar la boquilla o sustituirla por otra nueva si es preciso. La solución para desprender el adhesivo endurecido no es expulsar más adhesivo de la bolsa. Así solo conseguirá dañar el accionamiento o aumentar los restos de suciedad.

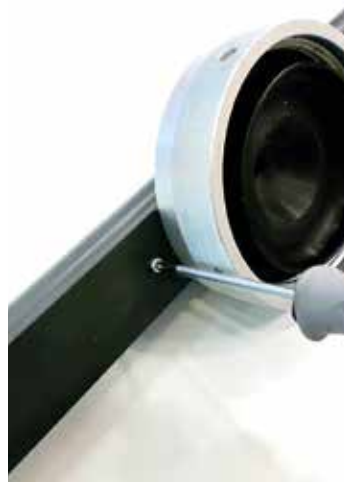

Alimentación

La cremallera está ajustada de fábrica de tal forma que no es posible desplazarla más allá de la marca indicada por una flecha roja. En cuanto la cremallera alcanza esta posición, la aplicación de adhesivo se detiene.

5.2.4. Cambio de boquilla

1. Afloje los tornillos de fijación de la parte de abajo, extraiga la boquilla y deséchela.
2. Coloque una boquilla nueva y sujétela con los tornillos de fijación.
3. Si hay adhesivo endurecido en el canal de alimentación y en el interior de la base de la boquilla, deberá retirarlo manualmente.
4. El adhesivo líquido no hay que retirarlo.

5.2.5. Características de la capa base del suelo

Para que el patrón de aplicación y el funcionamiento del adhesivo sean óptimos, la capa base del suelo debe cumplir los requisitos de la norma DIN 18356 y estar lista para la colocación del parquet. Dado el caso, deberán tomarse las medidas oportunas para preparar la capa base del suelo para que esté lista para la colocación del parquet. Encontrará todo lo que necesite dentro de la amplia gama de productos de Bona.

6. Mantenimiento y limpieza

6.1. Mantenimiento

Siempre que se utilice correctamente, con cuidado y con arreglo al manual de instrucciones, el aplicador Bona OptiSpread UX no requiere mantenimiento.

6.2. Limpieza

El aplicador Bona OptiSpread UX está equipado de fábrica con un émbolo de trabajo de PTFE. No está permitido el uso de ningún tipo de productos antifricción, grasas, aceites o similares. Por lo tanto, si es necesario limpiar el interior del tubo, utilice únicamente aire comprimido, un paño de algodón limpio que no suelte pelusas o toallitas Bona Cleaning Wipes.

La parte superior del tubo de llenado y la rosca exterior son las zonas más propensas a ensuciarse con el adhesivo fresco que puede acabar en la rosca y el interior del tubo de llenado en cantidades muy pequeñas cada vez que se cambia la bolsa tubular. Estos restos de adhesivo fresco deben eliminarse de inmediato con toallitas Bona Cleaning Wipes, ya que la acumulación de restos de adhesivo en la rosca o en la cara interior del tubo puede provocar fugas de adhesivo no deseadas.



La limpieza periódica de los componentes afectados de la máquina garantiza un rendimiento duradero del aplicador Bona OptiSpread UX y un menor esfuerzo de limpieza una vez terminado el trabajo.

6.3. Limpieza de la boquilla de aplicación

En principio, las boquillas de aplicación de adhesivo están concebidas como boquillas de un solo uso que pueden desecharse una vez finalizada la obra. Sin embargo, las boquillas se pueden utilizar más de una vez. No obstante, no es posible especificar una duración concreta, ya que, por el material del que están hechas y siempre que se sometan a una limpieza periódica y a un uso adecuado, la vida útil de las boquillas puede llegar a ser muy larga.

En cualquier caso, cabe la posibilidad de utilizar muchas veces la misma boquilla tras una limpieza exhaustiva. La limpieza debe realizarse de la siguiente manera:

- Desmonte la boquilla del modo descrito en el apartado 5.2.4.
- Quite las tapas laterales de la boquilla y elimine los restos de adhesivo fresco no endurecido. Podrá hacerlo fácilmente pasando una barra redonda o un trapo por el tubo.
- A continuación, limpie el interior con varias toallitas Bona Cleaning Wipes pasándolas por la boquilla.
- Los restos de adhesivo de los perfiles perforados son más fáciles de eliminar si se dejan endurecer. Para garantizar que el flujo de salida del adhesivo siga siendo uniforme a largo plazo, procure no dañar innecesariamente el perfil perforado con objetos puntiagudos o afilados.
- El orificio de salida de adhesivo de la zapata de la boquilla también debe limpiarse con toallitas Bona Cleaning Wipes.



Fig. 5

7. Almacenamiento y transporte

7.1. Correcto almacenamiento

Guarde siempre el aparato en posición horizontal y dentro de su funda original.

La boquilla del aplicador Bona OptiSpread UX puede permanecer montada en la máquina durante un periodo de inactividad de hasta 12 horas. Las bolsas de adhesivo que no estén totalmente vacías también pueden quedarse dentro del tubo. Solo hay que limpiar el exterior de la boquilla con toallitas Bona Cleaning Wipes. La limpieza debe ser minuciosa, sobre todo, en la zona de salida del adhesivo. A continuación hay que tapar el perfil perforado con cinta adhesiva o sellar herméticamente toda la boquilla.

En estas condiciones, la máquina puede transportarse o permanecer almacenada en posición horizontal hasta 24 horas sin riesgo de que el adhesivo se seque.

Para periodos de almacenamiento más largos (de más de 24 horas), la boquilla debe desmontarse del tubo. Si hay alguna bolsa de adhesivo dentro del tubo, tendrá que extraerla o vaciarla primero. Las boquillas de aplicación propiamente dichas están concebidas como boquillas de un solo uso y pueden desecharse una vez finalizada la obra. Sin embargo, si es preciso, una misma boquilla se puede utilizar muchas veces.

Procure evitar el almacenamiento prolongado en lugares húmedos, continuamente mojados o con mucho polvo.

Si la máquina ha estado almacenada de forma permanente o durante la noche a una temperatura inferior a +10 °C, primero tendrá que esperar a que se aclimate a temperatura ambiente (a partir de +15 °C) para garantizar un funcionamiento seguro del émbolo.

7.2. Transporte

Transporte siempre el aplicador Bona OptiSpread UX en la funda original prevista para este fin.

Cuando tenga que transportar la máquina, tome las medidas necesarias para evitar que sufra daños durante el transporte y asegúrese de que se mantenga en perfecto estado.

8. Detección de averías

Si el aplicador Bona OptiSpread UX se utiliza y se maneja correcta y adecuadamente de acuerdo con las instrucciones e indicaciones de este manual, no cabe esperar ningún fallo de funcionamiento.

No obstante, si en contra de lo que cabría esperar se produce algún fallo de funcionamiento, deberá determinar las posibles causas del fallo:

Batería

¿Está la batería completamente cargada? Las baterías con carga parcial pueden provocar la desconexión automática del mecanismo de alimentación debido a una falsa detección de un fallo de funcionamiento. Por eso siempre hay que cargar la batería por completo. Así también se impide un efecto memoria.

Cremallera

¿Está combada o dañada? Por este motivo no hay que colocar nunca el aplicador de forma que quede apoyado sobre las varillas.

Restos de adhesivo

¿Hay restos de adhesivo endurecidos en la máquina/boquilla? En caso afirmativo, elimínelos o cambie la boquilla. Preste especial atención a las indicaciones que aparecen en las secciones 5 y 6.

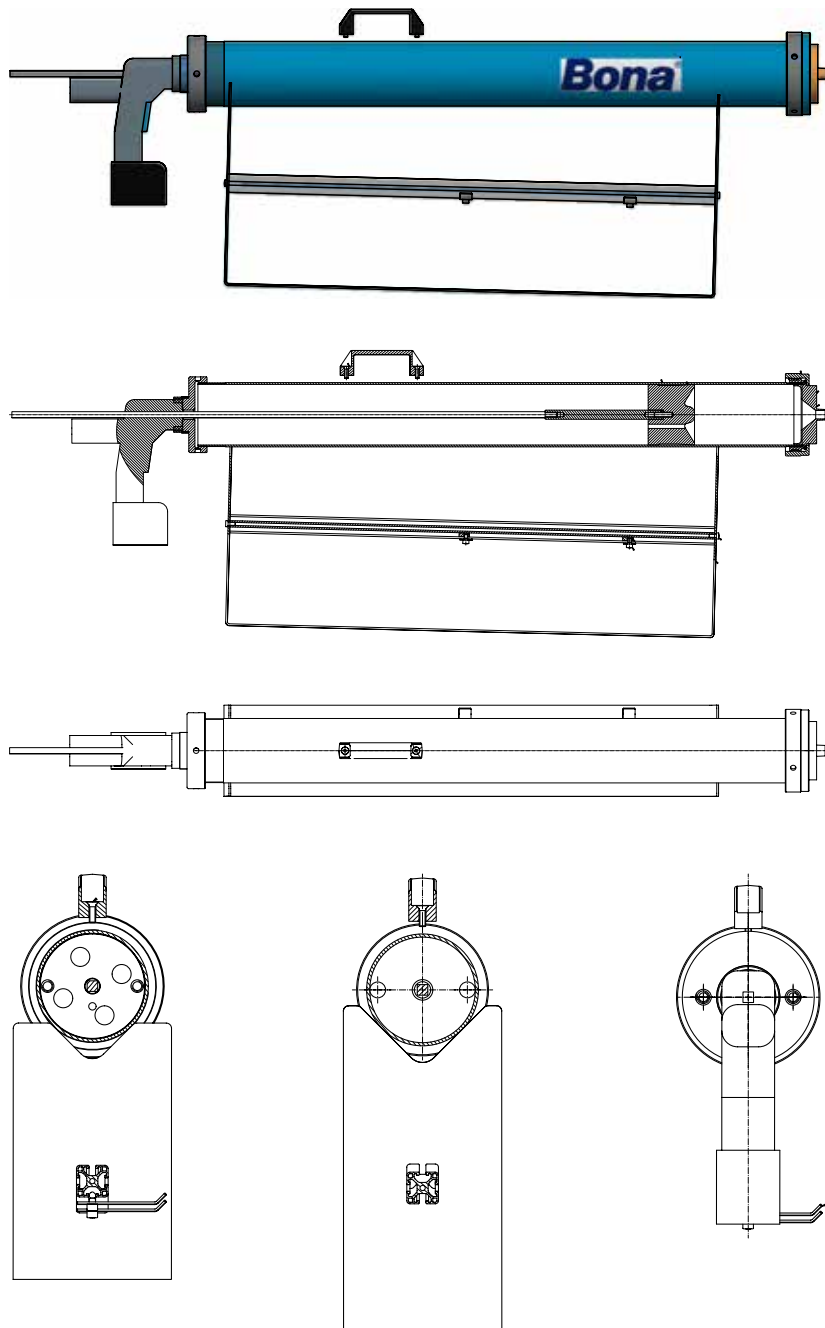

La distribución de repuestos y, dado el caso, las reparaciones necesarias se realizan en nombre y por cuenta de la empresa:

ARNOLD GmbH & Co. KG
Apartado de correos 1220
35772 Weilburg (Alemania)
+49 6471 93940

Si tiene alguna pregunta, sugerencia o reclamación, diríjase primero al asesor de sistemas de Bona correspondiente.

Exponga detalladamente el objeto de su petición e indique el número de serie, que se encuentra en la tapa del aplicador Bona OptiSpread UX, y la fecha de compra si es preciso.

11. Eliminación

La pistola, la batería y el cargador deben desecharse de acuerdo con las disposiciones de las autoridades locales competentes.

1. Förord	75
2. Viktig information	76
2.1. EG-försäkran om överensstämmelse	76
2.2. Om denna instruktionsbok	77
2.3. Märkning i instruktionsboken	78
3. Användningsområde och produktbeskrivning	78
3.1. Avsedd användning	78
3.2. Tekniska data – Bona OptiSpread UX	79
3.3. Tekniska data – Batteri	79
4. Produktsäkerhetsinformation	79
4.1. Produktsäkerhet	79
4.2. Allmän säkerhetsinformation	80
4.3. Säkerhetsanvisningar för hantering av batteridrivna verktyg	81
5. Leveransomfattning och användning	82
5.1. Leveransomfattning	82
5.2. Användning	82
5.2.1. Ladda batteriet	82
5.2.2. Fylla på/byta slangpåse	83
5.2.3. Applicera lim	84
5.2.4. Byta dysa	86
5.2.5. Undergolvetts skick	86
6. Underhåll och rengöring	87
6.1. Underhåll	87
6.2. Rengöring	87
6.3. Rengöring av limdysa	87
7. Förvaring och transport	88
7.1. Korrekt förvaring	88
7.2. Transport	89
8. Fel-detektering	89
9. Teknisk ritning	90
10. Serviceadress	91
11. Avfallshantering	91

Tack för att du har valt att köpa vår Bona OptiSpread UX. Med Bona OptiSpread-systemet kan du applicera Bonas parkettlim enkelt och ergonomiskt i 9 kg slangpåsar.

Bona OptiSpread UX-batteriet gör dessutom arbetet ännu bekvämare. Förutom det stora påfyllningsröret och den breda dysan behöver du inte längre transportera och ansluta någon separat kompressor. Tack vare den nya batteridrivningen kan Bonas lim numera appliceras utan lufttryck. Med de två medföljande batterierna kan du enkelt utföra arbetet på plats.

Läs instruktionsboken noga innan du använder din nya Bona OptiSpread UX för att garantera en optimal och säker användning. Spara instruktionsboken, helst tillsammans med inköpskvittot.

Vi hoppas att du får stor glädje av din nya Bona OptiSpread UX

Bona®

Denna instruktionsbok har sammanställts med allra största noggrannhet. Vi förbehåller oss dock rätten att när som helst optimera och anpassa dessa instruktioner tekniskt. Bilder kan avvika något från originalet. Version: Mars 2021

2.1. EG-försäkran om överensstämmelse

Vi försäkrar härmed att produkten som beskrivs nedan i sitt utförande och sin konstruktion samt i den version som vi marknadsför överensstämmer med de grundläggande fordringar för säkerhet och hälsa som fastställs i direktiv 2006/42/EG. Denna försäkran gäller inte om produkten modifieras på ett sätt som vi inte har godkänt. Tillverkarens EG-försäkran om överensstämmelse med maskindirektivet 2006/42/EG, bilaga II A.

Tillverkare/marknadsförare:

Bona AB Deutschland
Auf dem Aurain 6
65549 Limburg, Tyskland

Beskrivning och identifiering av produkten:

Produktbeteckningar: Bona OptiSpread UX
Tillverkningsår: från augusti 2021
Artikelnummer: AT32046061
Serie-/typbeteckning: Bona OptiSpread UX

Följande harmoniserade standarder tillämpas:

EN 61310-2:1995: Maskinsäkerhet – Principer för indikering, märkning och manövrering – Del 2: Märkning (IEC 1310-2:1995)

EN 61310-3:1999: Maskinsäkerhet – Principer för indikering, märkning och manövrering – Del 3: Placering och drift av manöverdon (IEC 61310-3:1999)

EN 614-2:2000: Maskinsäkerhet – Principer för ergonomisk design – Del 2: Interaktion mellan maskindesign och arbetsuppgift

EN 55014-1: Elektriska hushållsapparater, elverktyg och liknande bruksföremål – Elektromagnetisk kompatibilitet (EMC) – Del 1: Emission

EN 55014-2: Elektriska hushållsapparater, elverktyg och liknande bruksföremål – Elektromagnetisk kompatibilitet (EMC) – Del 2: Immunitet

EN 60745: Elektriska handverktyg – Säkerhet – Del 1: Allmänna fordringar

Thorsten Kusch
Supply Chain Director for EMEA /APAC

Torben Schuy
Produktledning

Garanti

Bona AB Deutschland lämnar 24 månaders garanti på denna produkt. Under denna garantitid kommer material- eller tillverkningsfel som upptäcks hos produkten att avhjälpas kostnadsfritt av Bona.

Garantin täcker inte fel som inte kan hänföras till material- eller tillverkningsfel, till exempel

- transportskador
- fel som beror på felaktigt utförd installation
- fel som beror på felaktig användning
- fel som beror på felaktig hantering
- fel som beror på reparationer eller försök till reparation som utförts av icke fackkunnig person och/eller företag som inte är auktoriserat av Bona
- normalt slitage (till exempel limdysor)
- rengöring av komponenter
- produkter där serienumret manipulerats, ändrats eller tagits bort.

Garantianspråk accepteras inte om delar har installerats i produkten som inte är godkända av Bona GmbH. Anspråk som omfattar mer än endast kostnadsfritt avhjälpande av fel, till exempel avseende skadestånd, omfattas inte av garantin.

Anteckna här serienumret för din Bona OptiSpread UX (du hittar det på applikatorns undre lock):

Inköpsdatum _____

Serienummer (skriv) _____

Vid frågor, förslag och reklamation måste du uppge serienumret samt helst även inköpsdatum och fakturanummer.

2.2. Om denna instruktionsbok

I denna instruktionsbok ska du vara särskilt uppmärksam på de fetstilta anmärkningarna som är mycket viktiga för användningen av Bona OptiSpread UX. Information inom parentes är allmän och tillhandahålls som förtydligande.

Instruktionsbokens betydelse

Instruktionsboken är en del av produkten. Läs igenom instruktionsboken och snabbguiden noga innan du använder Bona OptiSpread UX första gången så att du kan arbeta med detta verktyg på optimalt sätt. Instruktionsboken måste behållas under Bona OptiSpread UX hela livslängd och överlämnas till eventuell nästa ägare eller användare av produkten.

Instruktionsbok

Delar av denna instruktionsbok är en driftanvisning. Detta gäller i synnerhet bruksanvisningarna och skyddsåtgärderna som beskrivs under punkt 5–9.

2.3. Märkning i instruktionsboken

Fara! Säkerhetsföreskrifter märkta med denna symbol måste absolut följas. Om dessa föreskrifter inte följs kan det leda till allvarliga och bestående skador på människors hälsa och omfattande skador på egendom.



Information.

Under denna symbol hittar du användbara tips och upplysningar.

3. Användningsområde och produktbeskrivning

3.1. Avsedd användning

Bona OptiSpread UX är en parkettlimapplikator som bland annat är särskilt utvecklat för applicering av det högviskösa limmet Bona R848T. Även andra lim tillverkade av Bona GmbH Deutschland i 9 kg foliepåsar kan användas med applikatorn. Syftet med applikatorn är att göra ditt arbete snabbare, enklare och framförallt mera ergonomiskt.

Genom att hålla inne strömbrytaren pressas limmet ut ur dysan och kan appliceras snabbt och jämnt på undergolvet.

Genom användning av drivenheten ElektraFlow® kan limmet enkelt pressas ut ur limdysan. Mängden lim som appliceras kan anpassas för varje arbete genom användning av olika öppningar, appliceringshastighet och/eller matningshastighet.

3.2. Tekniska data – Bona OptiSpread UX

Längd:	1030 mm [kuggstången indragen] 2300 mm [kuggstången utdragen]
Vikt (tom):	12 kg [fylld ca 20 kg]
Innerdiameter	
Påfyllningsrör:	100 mm
Storlek slangpåse:	9 kg
Dysa:	PVC-limdysa med öppningar av typ 1000 F. [TKB B10] (1500 F/G som tillval)
Material kolv:	POM-DELRIN
Applikationsbredd:	500 mm
Lim:	Bona silanlim i 9 kg foliepåse

3.3. Tekniska data – Batteri

Typ:	Batteri Li
Spänning:	18 V 2 A
Nätspänning:	100–240 V 50–60 Hz 60 W
Laddningstid:	ca 35 – 45 minuter
Räckvidd:	ca 60–80 m ²

4. Produktsäkerhetsinformation

4.1. Produktsäkerhet



Felaktig användning av produkten, tillbehören och de elektriska komponenterna kan orsaka personskador, egendomsskador, funktionsfel och produktskador. Produkten får endast användas för det ändamål den är avsedd för.

Läs igenom instruktionsboken noga och bekanta dig med produkten innan du använder den första gången. Detta är enda sättet en säker och felfri drift kan säkerställas.

4.2. Allmän säkerhetsinformation



Följ allmänna föreskrifter om säkerhet och olycksförebyggande. Utöver informationen i denna instruktionsbok måste allmänna lagbestämmelser om säkerhet och olycksförebyggande följas. Håll rent och snyggt på din arbetsplats. En rörig arbetsplats kan bidra till att olyckor inträffar.

Dela instruktionsboken med personer som ska använda produkten. Se till att dessa personer har fått nödvändiga instruktioner före användning.

Hantera och använd alltid din Bona OptiSpread UX med försiktighet.

Bona OptiSpread UX får endast användas av fackpersonal eller specialutbildade personer. Annars kan allvarliga driftfel och personskador uppstå.

Skydda produkten mot obehörig användning. Lämna aldrig en driftklar produkt eller en produkt i drift utan uppsikt. Håll barn på avstånd och låt aldrig barn använda produkten.

Kontrollera om applikatorn är skadad innan den används. Om applikatorn uppvisar defekter får den under inga omständigheter användas.

Använd inga vassa föremål. För aldrig in spetsiga och/eller metalliska föremål i produktens innanmäte.

Fyll Bona OptiSpread UX endast med Bona silanlim i 9 kg foliepåse. Limsystem som inte är avsedda för applikatorn får inte lov att användas. Om felaktigt limsystem används gäller inte garantin. Se också till att limmet håller ungefär rumstemperatur. Kallt lim är hårdare och gör att batteriförbrukningen ökar och matningen blir belastad. Låt därför alltid limmet akklimatiseras tillräckligt innan det appliceras.

SE UPP! Förvara Bona OptiSpread UX i den medföljande hållaren när den inte används. Välj en förvaringsplats som inte medför någon snubbel- eller fallrisk.

Använd Bona OptiSpread UX endast med påskruvad och säkrad dysa.

Håll händerna borta från området kring kolven eller matningsenheten för att undvika att skada dig. Använd aldrig smörjmedel eller andra fetter eller oljor för arbetskolven.

Använd endast originaltillbehör. Utför inga reparationer själv. Anlita alltid en Bona-systemtekniker eller kontakta vår support vid behov av service eller reparationer.

Använd inte produkten till annat ändamål. Applikatorn är endast avsedd för applicering av Bona parkettlim i foliepåsar.

Var försiktig när du faller upp stativet från parkerat läge. Risk för att klämma fingrar och händer. Använd lämpliga kläder. Använd inte lösa kläder eller smycken. Fäst upp långt hår. Håll undan hår, kläder och handskar från rörliga delar.

Risk för att lösa kläder, smycken och långt hår fastnar i rörliga delar.

Applicera endast limmet på önskade arbetsytor. Undvik kontakt med känsliga och färdiga ytor.

4.3. Säkerhetsanvisningar för hantering av batteridrivna verktyg



Elverktyg får **INTE** utsättas för regn eller fukt. Vatten som tränger in i ett elverktyg ökar risken för elolycksfall.

Håll dina elverktyg säkra. Elverktyg och batterier som inte ska användas ska förvaras på torr, högt placerad och avskild plats utom räckhåll för barn.

Kontrollera elverktygets stickkontakt och sladd regelbundet och anlita behörig elektriker om skadade delar behöver bytas. Kontrollera förlängningskablar regelbundet och byt ut dem om de är skadade. Handtaget måste vara torrt och fritt från olja och fett.

Anlita alltid behörig elektriker om elverktyget behöver repareras. Elverktyget uppfyller kraven enligt tillämpliga säkerhetsföreskrifter. Reparationer får endast utföras av behörig elektriker med originaldelar. Annars finns det risk för olyckor under användning.

Ladda endast batteriet med medföljande laddare. Säkerställ att strömförsörjningen är lämplig för den medföljande laddaren. Se till att batteriet är korrekt och ordentligt isatt i laddaren under laddning. Försök inte öppna batterier eller laddare. De innehåller inga delar som går att reparera.

5.1. Leveransomfattning

Innan produkten börja användas måste leveransens fullständighet kontrolleras mot följande leveransomfattning. Om några delar mot förmodan skulle saknas måste du rapportera detta omgående till din systemrådgivare hos Bona eller kontakta vår support på +49 (0) 180-42 66 283.

Leveransomfattning – Bona OptiSpread UX

Antal	Del
1 st.	Bona OptiSpread UX
1 st.	batteriladdare (+ nätanslutning)
2 st.	18,8 V Li-batterier
3 st.	dysor av typ 1000 F [B10] (1500F/G som tillval)
1 st.	dyshuvud
1 st.	förvaringsställ
1 st.	haknyckel
1 st.	skruvmejsel PZ 1/80
1 st.	skruvsats för dysmontering
1 st.	reservdelslista
1 st.	transportväska

För att öppna slangpåsen rekommenderar vi att du använder tång. Tången ingår inte i leveransen.

5.2. Användning

5.2.1. Ladda batteriet

För att undvika eventuella problem är batterinivån låg från fabrik. Batterierna måste därför laddas innan produkten kan börja användas. Ladda tills den gröna LED-lampan på laddarens framsida lyser med fast sken.

När laddaren är ansluten till elnätet tänds den röda LED-lampan. När batteriet sätts i blinkar den gröna LED-lampan för att visa att batteriet laddas. När den gröna LED-lampan lyser med fast sken är laddningen klar.

Om den röda LED-lampan blinkar betyder det att något är fel med batteriet. Det kan bero på att batteriet är varmt, kallt eller defekt. Ta bort batteriet från laddaren, vänta i 30 minuter och försök ladda det igen.



Obs! Om laddaren inte laddar batteriet under normala förhållanden kontaktar du Bona på det angivna servicenumret.

Obs! Första gången ett batteri laddas blir det inte helt fulladdat. Flera laddningscykler krävs för att full laddning ska uppnås.



Ladda endast batteriet med medföljande laddare.

Säkerställ att strömförsörjningen är lämplig för den medföljande laddaren. Se till att batteriet är korrekt och ordentligt isatt i laddaren under laddning.

Försök inte öppna batterier eller laddare. De innehåller inga delar som går att reparera.

FAST RÖTT SKEN – LADDAREN MATAS MED STRÖM
BLINKANDE RÖTT SKEN – BATTERI ÄR VARTM, KALLT ELLER DEFEKT
FAST GRÖNT SKEN – BATTERIET ÄR FULLADDAT
BLINKANDE GRÖNT SKEN – BATTERIET LADDAS

Så snart det är fulladdat kan Bona OptiSpread UX-batteriet användas.

5.2.2. Fylla på/byta slangpåse

När du behöver fylla på Bona OptiSpread UX och byta ut en tömd slangpåse lägger du applikatorn på det medföljande stället. Spänn fast applikatorn i huvudänden med gummibandet.

STÄLL ALDRIG NED BONA OPTISPREAD UX PÅ STÅNGEN. DEN KAN SKADAS OCH ORSAKA FUNKTIONSFEL!

1. Skruva av dyshuvudet, som är fäst på påfyllningsröret med en fästmutter, och lägg det åt sidan.
2. Ta bort den tömda slangpåsen.
3. Lossa kuggstången och dra ut den helt med haknyckeln.
4. Sätt i den nya slangpåsen vågrätt och ta bort klämman. Var noga med att påsen inte knäcks när du sätter i den.
5. Skruva dit dyshuvudet igen, lossa gummibandet och ta bort applikatorn från stället. Se till att öppningarna är vända med den spetsiga änden uppåt när du sätter fast dysan.

5.2.3. Applicera lim

Ställ ned den påfyllda Bona OptiSpread UX med dys huvudet mot undergolvet, håll strömbrytaren intryckt och gå bakåt.



Fig. 1



Fig. 2



Fig. 3



Fig. 4

Hur stor mängd lim som appliceras beror på hur fort du går, hur stor dysa du använder och vilken matningsinställning du har valt. Matningen kan ställas in steglöst på 1–9.



Anmärkningar:

När du pressar ut lim första gången ur en ny dysa tar det en stund innan det kommer ut något lim ur öppningarna.

Om du släpper upp strömbrytaren avbryts limappliceringen direkt. Kolven flyttas minimalt (hörbart). Detta möjliggör en mera exakt doserad limapplicering.

Slangpåse

Försök tömma limpåsen helt om det är möjligt. Om det inte är möjligt kan den påbörjade slangpåsen vara kvar i applikatorn i upp till 12 timmar. Enheten ska förvaras liggande.

Vid längre arbetsuppehåll bör den påbörjade påsen tas ut och förslutas med ett buntband. Den förslutna påsen kan sedan användas igen vid behov.

Beroende på hur gammal foliepåsen är kan gastryck bildas i den som gör att folien sväller. Det kan göra det svårare att sätta i påsen. Om så är fallet kan du sticka hål på filmen med en nål nära intill klämman för att lätta på trycket. Detta påverkar inte limmet på något sätt.

Dysa

Vid längre arbetsuppehåll (upp till 12 timmar) kommer allt lim som finns kvar i dysans öppningar att ha härdnat. Vi rekommenderar att du tar bort överflödigt lim med Bona Cleaning Wipes tejp för öppningarna.

Vid ännu längre uppehåll måste dysan rengöras eller eventuellt bytas ut till ett nytt. Försök inte pressa ut härdat lim i dysan. Det kan skada drivenheten eller leda till kraftig nedsmutsning.

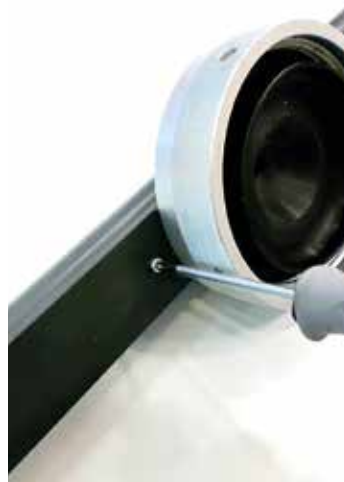

Matning

Kuggstången är inställd på fabrik så att den inte går att dra ut längre än till den röda pilmarkeringen. När stången når fram till punkten avbryts limappliceringen.

5.2.4. Byta dysa

1. Lossa fästskruvarna på undersidan, ta bort dysan och släng den.
2. Sätt på den nya dysan och fäst den med fästskruvarna.
3. Om det finns härdat lim i matningskanalen och inuti dysfoten måste det tas bort för hand.
4. Flytande lim behöver inte tas bort.

5.2.5. Undergolvetts skick

För att limmet ska kunna appliceras och fungera på optimalt sätt måste undergolvet uppfylla kraven enligt DIN 18356 och vara förberett för golvläggning. Om undergolvet inte är klart för golvläggning måste det förberedas med lämpliga åtgärder. Lämpliga Bona-produkter för detta arbete hittar du i vårt omfattande sortiment.

6. Underhåll och rengöring

6.1. Underhåll

Vid korrekt, varsam och noggrann användning enligt denna instruktionsbok är Bona OptiSpread UX underhållsfri.

6.2. Rengöring

Bona OptiSpread UX är försedd med en PTFE-arbetskolv på fabrik. Smörjmedel, fett, olja eller liknande får inte användas. Rengör därför bara insidan av röret med tryckluft eller med ren luddfri bomullstrasa eller Bona Cleaning Wipes .

Påfyllningsrörets övre del och yttergången är de delar som är mest utsatta för limspill. Vid byte av slangpåse kan små mängder av färskt lim hamna på gängningen och rörets insida. Färskt limspill bör tas bort direkt med Bona Cleaning Wipes. Gamla limrester i gängningen eller på rörets insida kan leda till oönskat läckage.



Regelbunden rengöring av applikatorns utsatta delar garanterar en långvarig funktion av Bona OptiSpread UX och betydligt enklare rengöring efter varje avslutat arbete.

6.3. Rengöring av limdysa

Limdysan är egentligen konstruerad som en engångsdysa som kan slängas efter varje användning. Dysan kan dock återanvändas flera gånger. Inget exakt bytesintervall har specificerats eftersom dysan vid regelbunden rengöring och korrekt hantering har lång livslängd tack vare det tåliga materialet.

Dysan kan återanvändas flera gånger om den rengörs nogga efter varje avslutat arbete enligt följande:

- Demontera dysan enligt beskrivningen under punkt 5.2.4.
- Ta av dysans sidokåpor och ta bort allt färskt lim som ännu inte härdat. Detta görs mycket enkelt med hjälp av en rundstång eller en trasa som dras genom röret.
- Rengör sedan insidan med flera Bona Cleaning Wipes -dukar genom att dra dem genom dysan.
- Limrester i öppningarna är enklast att ta bort när de har härdat. Se till så att öppningarna inte deformeras av spetsiga eller vassa föremål för att säkerställa en bestående jämn limutmatning.
- Utloppet på dyskon bör därför också rengöras med Bona Cleaning Wipes.



Fig. 5

7. Förvaring och transport

7.1. Korrekt förvaring

Förvara alltid applikatorn liggande i originalförpackningen.

Dysan på Bona OptiSpread UX kan sitta kvar på applikatorn vid arbetsuppehåll upp till 12 timmar. Limfoliepåsar som inte är helt tömda kan också vara kvar i applikatorn. Dysans utsida måste då rengöras med Bona Cleaning Wipes. Rengör särskilt nogga området där limmet kommer ut. Öppningarna måste sedan tejpas för alternativt kan hela munstycket förslutas lufttätt.

Enheten kan förvaras eller transporteras liggande i upp till 24 timmar utan risk för torkning.

För längre förvaring (mer än 24 timmar) måste dysan tas bort från röret. Foliepåse som finns kvar i applikatorn måste antingen tömmas genom att pressas ut allt lim eller tas bort. Limdysan är konstruerad som en engångsdysa och kan slängas efter varje användning. Dysan kan dock återanvändas flera gånger vid behov.

Undvik långvarig förvaring på fuktiga, ständigt våta eller dammiga platser.

Om applikatorn har förvarats i en temperatur under +10 °C över natten eller under längre tid måste den först acklimatiseras till rumstemperatur (minst +15 °C) för att kolven ska fungera säkert.

7.2. Transport

Transportera alltid Bona OptiSpread UX i originalförpackningen.

Se till att applikatorn inte skadas under transporten och säkra den tillräckligt för att undvika transportskador.

8. Feldetektering

Om Bona OptiSpread UX används och hanteras på korrekt sätt enligt anvisningarna och informationen i denna instruktionsbok ska inga funktionsfel uppstå.

Om funktionsfel ändå skulle uppstå bör du undersöka möjliga felkällor:

Batteri

Är batteriet fulladdat? Batterier som inte är fulladdade kan orsaka en automatisk avstängning av matningen på grund av en felaktig feldetektering. Ladda alltid batteriet fullt. Detta förhindrar också en minneseffekt.

Kuggstång

Är den böjd eller skadad?

Ställ aldrig ned applikatorn på stången.

Limrester

Finns det härdade limrester i applikatorn eller dysan? Om så är fallet måste de tas bort eller dysan bytas. Följ anvisningarna i kapitel 5 och 6 särskilt nogga.

9. Teknisk ritning

Instruktionsbok

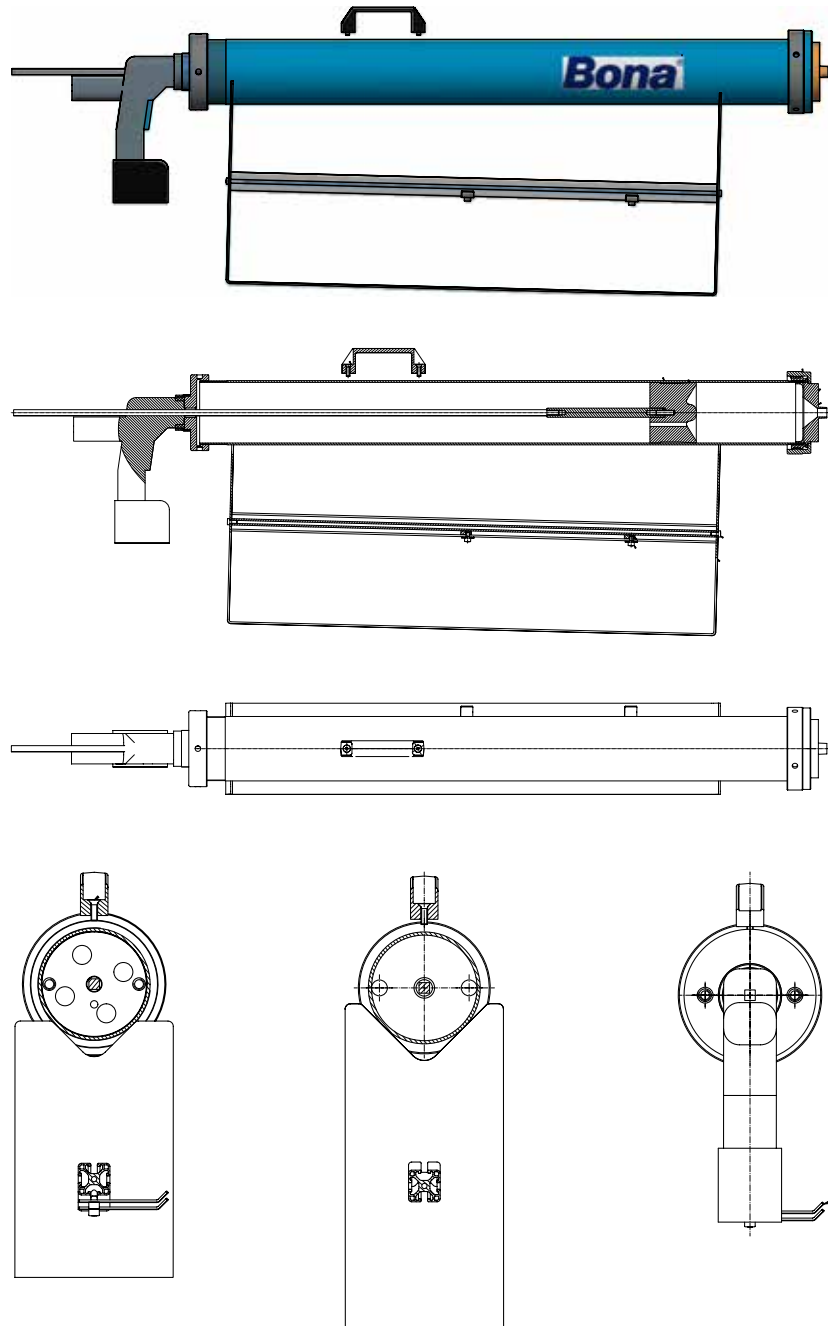

10. Serviceadress

Instruktionsbok

Reservdelar säljs och eventuella nödvändiga reparationer utförs för följande företags räkning:

SE

ARNOLD GmbH & Co. KG
Postfach 1220
35772 Weilburg, Tyskland
+49 6471 93940

Vid frågor, förslag eller eventuella reklamationer kontaktar du din systemrådgivare hos Bona i första hand.

Förklara ditt ärende i detalj och uppge serienumret som står på locket på Bona OptiSpread UX och inköpsdatum, om det finns tillgängligt.

11. Avfallshantering

Pistolen, batteriet och laddaren måste avfallshanteras enligt lokala bestämmelser.

Bona[®]

March 2021
bona.com

ML-00-004-02